

SMOOTHIE MAKER/PERSONAL BLENDER
INSTRUCTION MANUAL
SMOOTHIE-MAKER/STANDMIXER BENUTZERHANDBUCH
МИКСЕР ДЛЯ СМУЗИ/ ПЕРСОНАЛЬНЫЙ БЛЕНДЕР ИНСТРУКЦИЯ ПО ЭКСПЛУАТАЦИИ
APARAT SMOOTHIE/BLENDER PERSONAL
MANUAL DE ÎNTREBUINȚARE
MIKSER DO SMOOTHIE/BLENDER OSOBISTY
INSTRUKCJA OBSŁUGI
BLENDER ZA KUĆNU UPOTREBU UPUTSTVO ZA UPOTREBU
KOKTEIĻU PAGATAVOŠANAS IERĪCE/BLENDERIS LIETOTĀJA ROKASGRĀMATA
TIRŠTŲ KOKTEILIŲ PLAKTUVAS/ TRINTUVAS
NAUDOJIMO INSTRUKCIJA
УРЕД ЗА ПРИГОТВЯНЕ НА ПЮРЕ/ ЛИЧЕН БЛЕНДЕР
УПЪТВАНЕ ЗА ИЗПОЛЗВАНЕ

ПРИСТРІЙ ДЛЯ ПРИГОТУВАННЯ ФРУКТОВИХ КОКТЕЙЛІВ/ ПЕРСОНАЛЬНИЙ БЛЕНДЕР ІНСТРУКЦІЯ З ЕКСПЛУАТАЦІЇ
MACHINE À SMOOTHIE/PERSONAL BLENDER
MODE D'EMPLOI
LICUADORA/BATIDORA PERSONAL
MANUAL DE INSTRUCCIONES
PREPARATORE DI SMOOTHIE/ FRULLATORE PERSONALE
MANUALE DI ISTRUZIONI
جهاز سموثي ميكر/ خلاط شخصي
دليل التعليمات



ENGLISH.....	PAGE 2	SCG/CRO/B.I.H. .	STRANA 12	FRANÇAIS	PAGE 22
DEUTSCH	SEITE 4	LATVIAN	LPP. 14	ESPAÑOL	PÁGINA 24
РУССКИЙ	СТР. 6	LIETUVIŲ K.	P. 16	ITALIANO	PAGINA 26
ROMANESTE.....	PAGINA 8	БЪЛГАРСКИ.....	СТР. 18	العربية.....	الصفحة 28
POLSKI.....	STRONA 10	УКРАЇНСЬКА	СТОР. 20		

<p>Danke für den Kauf eines ORIGINAL Produktes von</p> <p>TZS FIRST AUSTRIA®</p> <p>Nur ECHT mit diesem TZS</p>	<p>Thank you for buying an ORIGINAL Product of</p> <p>TZS FIRST AUSTRIA®</p> <p>Only GENUINE with this TZS</p>	<p>Мы ВАМ БЛАГОДАРНЫ ЗА ПОКУПКУ ОРИГИНАЛЬНОГО ИЗДЕЛИЯ КОМПАНИИ</p> <p>TZS FIRST AUSTRIA®</p> <p>ТОЛЬКО ПОДЛИННИКИ С ЭТИМ TZS</p>
---	--	--

INSTRUCTION MANUAL

IMPORTANT SAFEGUARDS

The following basic safety precautions apply when using electrical appliances:

1. Read all instructions.
2. Before use check that the voltage of wall outlet correspond to the one shown on the rating plate.
3. Do not operate any appliance with a damaged cord or plug or after the appliance malfunctions, or is dropped or damaged in any manner. Return appliance to the nearest authorized service facility for examination, repair or electrical or mechanical adjustment.
4. If the supply cord is damaged it must be replaced by the manufacturer or a authorized service agent or a qualified technician in order to avoid a hazard.
5. To protect against risk of electrical shock do not put in water or other liquid.
6. Close supervision is necessary when any appliance is used by or near children.
7. Unplug from outlet not in use, before putting on or taking off parts, and before cleaning.
8. Avoid contacting moving parts.
9. The use of attachments, including canning jars, not recommended by the manufacturer may cause a risk of injury to persons.
10. Do not use outdoors
11. Do not let cord hang over edge of a table or counter.
12. Do not let cord contact hot surface, including the stove.
13. Keep hands and utensils out of container while blending to reduce the risk of severe injury to persons or damage to the blender. A scraper may be used but must be used only when the blender is not running.
14. To reduce the risk of injury, never place cutter-assembly blades on base without jar properly attached.
15. Unplug the appliance immediately after use.
16. Never let the appliance run unattended.
17. Do not place on or near a hot gas or electric burner, or in a heated oven.
18. The appliance cannot be used for blending hard and dry substance, otherwise the blade could be blunted.
19. **Warning:** never use hot liquids or run the appliance empty.
20. Blades are sharp. Handle carefully.
21. This appliance is not intended for use by persons (including children) with reduced physical, sensory or mental capabilities, or lack of experience and knowledge, unless they have been given supervision or instruction concerning use of the appliance by a person responsible for their safety.
22. Children should be supervised to ensure that they do not play with the appliance.

SAVE THESE INSTRUCTIONS!

KNOW YOUR BLENDER

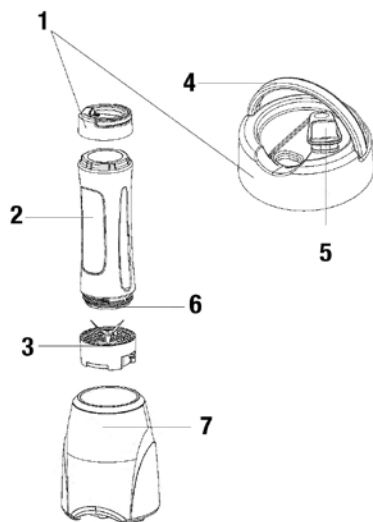

1. Jar lid
2. Jar
3. Blade assembly
4. Lid handle
5. Spout lid
6. Opening end
7. Motor unit

BEFORE YOUR FIRST USE

Check that the accessories are complete and the unit is not damaged. Then pour a little water into the jar and mix according to the steps below for one or two times, then pour out, cleaning the jar and the jar lid thoroughly with warm water.

Warning: the blade is sharp, handle it carefully.

OPERATION INSTRUCTION

1. Place the motor unit on the flat surface. Make sure the power outlet is unplugged.
2. Place the jar on a flat surface with the open ending facing up. Fill the jar with your favorite ingredients. Be sure not to fill ingredients exceed the 600ml marking.

Note: The appliance can blend ice cube, you can add proper amount of ice cube according to your desired.

Note: for optimal performance, place desired ingredients in the jar according to the following order: liquids, fresh ingredients, frozen fruit, yogurt and ice cream.

3. It must be noted that peeled or cored the fruit or vegetables and then cut it into small dices; general the size of fruit or vegetable dices is 15×15×15mm, The seedcase of fruit or vegetable must be eat, such as carrot, strawberry, pineapple, lemon, grape, tomato.

Note: never use boiling liquids or run the appliance empty.

4. Assemble the blade assembly on the opening end of the jar by turning it in clockwise.
5. Upend the assembly of jar and blade assembly, and insert them into the motor unit, make sure arrow on the motor unit align with the blade assembly, then turn the assembly in clockwise to lock them.

6. Connect the plug to wall outlet and the appliance will start operating.

Note: Do not run the appliance for more than 3 minutes per time.

7. When the operation is finished, turning the jar assembly in anti-clockwise to remove them and the appliance will stop operating. Then unplug the power outlet.
8. Upend the jar assembly, hand the jar with one hand, and turning the blade assembly in anti-clockwise with the other hand to remove it.
9. Then assemble the jar lid on the jar. Take the jar with you throughout the day to stay hydrated. When you need to drink, you just need to open the spout lid to serve easily.

Note: after you have consumed your blended beverage, wash out the jar and reuse it throughout the day for water or other cold liquids.

CLEANING AND MAINTENANCE

The Auto Clean feature can clean the blender and blade assembly easily, rapidly in complete safety.

- Pour a little warm soapy water into the jar and mix for a few seconds by plugging the power outlet.
- Remove the jar by turning it in anti-clockwise and rinse under running water.
- Wiping the outer surface of Motor Unit with a damp cloth.

Warning: Do not use abrasive cleaners. Never immerse the Motor Unit in water for cleaning

All parts except for the motor unit are dishwasher-safe. You can also wash the parts, except the motor unit, in warm, soapy water.

- Dry all parts and reassemble blade assembly to opening end of the jar and then place in the motor unit. Snap the jar lid on the other end of the jar.

If any problem has been encountered during use, never disassemble the Motor Unit by yourself, there are no user serviceable parts inside. Contact only the authorized service facility for examination and repair.

TECHNICAL DATA:

220-240V • 50/60Hz • 300W

Environment friendly disposal

You can help protect the environment! Please remember to respect the local regulations: hand in the non-working electrical equipments to an appropriate waste disposal center.

BENUTZERHANDBUCH**WICHTIGE SICHERHEITSVORKEHRUNGEN**

Die folgenden grundlegenden Sicherheitsvorkehrungen sollten bei der Anwendung elektrischer Geräte immer befolgt werden:

1. Alle Anweisungen lesen.
2. Vor der Anwendung sicherstellen, dass die Spannung im Haushalt mit der auf dem Leistungsschild angegebenen Spannung übereinstimmt.
3. Das Gerät nicht verwenden, wenn das Kabel oder der Stecker beschädigt sind, das Gerät nicht richtig funktioniert, zu Boden gefallen oder sonst wie beschädigt ist.
Das Elektrogerät an den nächsten autorisierten Kundendienst zur Überprüfung, Reparatur oder zur elektrischen oder mechanischen Anpassung bringen.
4. Ist das Gerätekabel beschädigt, muss es vom Hersteller, einem autorisierten Kundendienst oder einem qualifizierten Techniker ausgetauscht werden, um Gefahren zu vermeiden.
5. Um die Gefahr eines Stromschlages zu vermeiden das Gerät nie in Wasser oder andere Flüssigkeiten eintauchen.
6. Die Aufsicht eines Erwachsenen ist notwendig, wenn Kinder dieses Gerät benutzen oder sich in dessen Nähe befinden.
7. Das Gerät ausstecken wenn es nicht verwendet wird, sowie vor dem Anbringen oder Entfernen von Zubehörteilen und vor der Reinigung.
8. Vermeiden Sie die Berührung von beweglichen Teilen.
9. Zubehörteile, die nicht vom Hersteller empfohlen wurden, können Verletzungen zur Folge haben.
10. Nicht im Freien verwenden.
11. Das Kabel darf nicht über Tischkanten oder Arbeitsflächen hängen.
12. Das Kabel darf keine heißen Oberflächen oder den Herd berühren.
13. Hände und Küchenutensilien während dem Mixvorgang aus dem Behälter entfernen, um das Risiko einer Personenverletzung oder der Beschädigung des Mixers zu minimieren. Ein Schaber darf verwendet werden, aber nur wenn der Mixer nicht in Betrieb ist.
14. Um das Verletzungsrisiko zu minimieren die Schneide-Zubehörteile nie auf der Basis anbringen, bevor der Behälter richtig angebracht wurde.
15. Ziehen Sie nach Gebrauch stets den Netzstecker.
16. Lassen Sie das Gerät während des Betriebs nicht unbeaufsichtigt.
17. Stellen Sie das Gerät nicht auf oder in unmittelbarer Nähe eines im Betrieb befindlichen Herdes oder Backofens auf.
18. Das Gerät darf nicht zum Mixen harter und trockener Zutaten verwendet werden; dadurch werden die Messer schnell stumpf.
19. **Warnung:** Füllen Sie keinesfalls heiße Flüssigkeiten ein oder betreiben Sie das Gerät leer.

20. **Achtung:** Hantieren Sie mit dem Messer sehr vorsichtig, da es sehr scharf ist.
21. Dieses Gerät ist nicht für die Benutzung durch Personen (einschließlich Kinder) mit verminderten physischen, sensorischen und geistigen Fähigkeiten oder unzureichender Erfahrung und Kenntnis geeignet, es sei denn, es wurden Anleitungen betreffs der Benutzung des Geräts durch eine verantwortliche Aufsichtsperson erteilt.
22. Kinder müssen beaufsichtigt werden, damit sie nicht mit dem Gerät spielen.

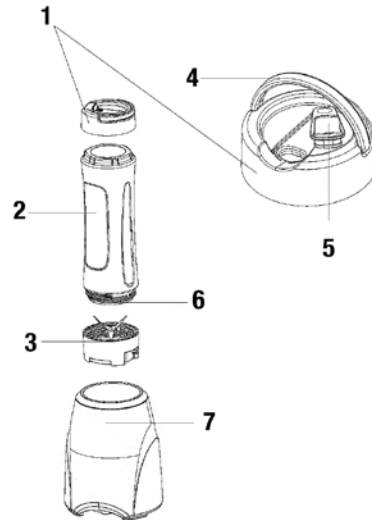
BEWAHREN SIE DIE ANWEISUNGEN SORGFÄLTIG AUF.**ÜBERSICHT ÜBER DEN MIXER**

1. Deckel
2. Mixbecher
3. Messersatz
4. Handgriff
5. Ausgießer
6. Bodenöffnung
7. Motorgehäuse

VOR ERSTGEBRAUCH

Vergewissern Sie sich, dass alle Zubehörteile vorhanden und nicht beschädigt sind. Geben Sie etwas Wasser in den Mixbecher und mixen Sie gemäß nachstehenden Schritten ein- bis zweimal, dann gießen Sie das Wasser aus und reinigen Sie Mixbecher und Deckel gründlich in warmem Wasser.

Warnung: Die Messer sind sehr scharf, bitte vorsichtig behandeln.

BEDIENUNGSHINWEISE

1. Stellen Sie das Motorgehäuse auf einer ebenen Arbeitsfläche auf. Achten Sie darauf, dass der Netzstecker gezogen ist.
2. Stellen Sie den Mixbecher mit der Bodenöffnung nach oben einer ebenen Arbeitsfläche auf. Füllen Sie den Mixbecher mit den Zutaten. Füllen Sie nicht über die 600ml Markierung hinaus.

Hinweis: Das Gerät kann auch Eiswürfel zerkleinern. Geben Sie die gewünschte Menge Eiswürfel hinzu.

Hinweis: Für beste Leistung geben Sie die Zutaten in folgender Reihenfolge ein: Flüssigkeiten, frische Zutaten, gefrorene Früchte, Joghurt und Eiscreme.

3. Schälen und entkernen Sie Obst oder Gemüse und schneiden Sie alles in keine Würfel von nicht mehr als 15mm Seitenlänge. Kerngehäuse und Gemüse können verarbeitet werden, wie Karotten, Erdbeeren, Ananas, Zitronen, Grapefruit oder Tomaten.

Hinweis: Füllen Sie keinesfalls heiße Flüssigkeiten ein oder betreiben Sie das Gerät leer.

4. Setzen Sie den Messersatz auf der Bodenöffnung auf und drehen Sie ihn nach rechts fest an.
5. Drehen Sie nun den montierten Mixbecher um und setzen Sie ihn auf das Motorgehäuse. Richten Sie den Mixbecher mit dem Pfeil auf dem Motorgehäuse aus und drehen Sie ihn nach rechts an, bis er einrastet.
6. Stecken Sie den Netzstecker in die Steckdose, das Gerät schaltet sich ein.

Hinweis: Betreiben Sie das Gerät ununterbrochen nicht länger als 3 Minuten.

7. Nach dem Mixen drehen Sie den Mixbecher nach links und nehmen ihn vom Gerät ab; es schaltet sich dann automatisch aus. Dann ziehen Sie den Netzstecker.
8. Drehen Sie den Mixbecher um und drehen Sie den Messersatz nach links ab.
9. Dann setzen Sie den Deckel auf den Mixbecher. Nehmen Sie den Mixbecher mit, um unterwegs immer gut versorgt zu sein. Zum Trinken öffnen Sie nur den Ausgießer.

Hinweis: Waschen Sie den Mixbecher nach Gebrauch aus.

REINIGUNG UND PFLEGE

Die AutoClean-Funktion reinigt Mixer und Messersatz einfach, schnell und vollkommen sicher.

- Geben Sie etwas warme Seifenlauge in den Mixbecher und mixen Sie für einige Sekunden.
- Nehmen Sie den Mixbecher mit Linksdrehung ab und spülen Sie ihn unter fließendem Wasser aus.
- Wischen Sie das Motorgehäuse mit einem feuchten Tuch ab.

Warnung: Verwenden Sie keine Scheuermittel. Tauchen Sie das Motorgehäuse nicht in Wasser ein. Alle Komponenten, außer dem Motorgehäuse, sind spülmaschinenfest. Sie können alle Teile auch mit der Hand in warmer Seifenlauge abwaschen (außer Motorgehäuse).

- Trocknen Sie alle Teile ab und setzen Sie den Messersatz wieder an der Bodenöffnung des Mixbechers an. Dann montieren Sie den Mixbecher wieder am Motorgehäuse. Rasten Sie den Deckel am anderen Ende des Mixbechers ein.

Bei technischen Problemen versuchen Sie keinesfalls, das Motorgehäuse selbst zu öffnen; es befinden sich keine reparaturfähigen Teile darin. Wenden Sie sich mit Reparaturen und Überprüfungen nur an einen autorisierten Kundendienst.

TECHNISCHE DATEN:

220-240V • 50/60Hz • 300W

Entsorgung: Helfen Sie mit beim Umweltschutz! Entsorgen Sie Elektroaltgeräte nicht mit dem Hausmüll. Geben Sie dieses Gerät an einer Sammelstelle für Elektroaltgeräte ab.

ПРАВИЛА ЭКСПЛУАТАЦИИ**ВАЖНЫЕ ПРАВИЛА БЕЗОПАСНОСТИ**

Основные пункты по технике безопасности:

1. Внимательно прочитайте всю инструкцию по эксплуатации.
2. Перед использованием, проверьте, соответствует ли напряжение сети напряжению, указанному на табличке с техническими данными.
3. Не эксплуатируйте устройство с поврежденным шнуром или штекером, или если устройство работает со сбоями, или оно было уронено или повреждено любым другим образом.
В таком случае, обратитесь в ближайший авторизованный сервисный центр для осмотра, ремонта, электрической или механической настройки
4. Если поврежден шнур питания, то он должен быть заменен изготовителем, авторизованным представителем или квалифицированным специалистом для предотвращения опасности.
5. Во избежание поражения электрическим током не допускайте намочения или провисания шнура питания.
6. Никогда не допускайте использование прибора детьми без присмотра взрослого человека.
7. Всегда отключайте прибор после использования или перед сменой насадки.
8. Остерегайтесь контакта с движущимися частями прибора.
9. Никогда не используйте в приборе насадки от других приборов или насадки не рассчитанные на данный прибор. Так как это может привести к пожару, поражения электрическим током и т.д.
10. Данный прибор рассчитан на использование только в домашних условиях.
11. Не допускайте обматывания шнура питания вокруг каких-либо поверхностей.
12. Не допускайте соприкосновения шнура питания с горячими поверхностями или его провисания.
13. Никогда не дотрагивайтесь до насадок работающего прибора. Если возникает необходимость помешать приготавливаемые продукты, отключите прибор и только после этого помешайте продукт.
14. Во избежание травм храните лезвия внутри прибора.
15. После завершения работы с прибором его следует немедленно отключить от сети.
16. Не оставляйте работающий прибор без присмотра
17. Лезвия прибора очень остры. Не дотрагивайтесь до них.
18. Не ставьте устройство на газовые или электрические нагреватели или рядом с ними, либо на горячую плиту.
19. Устройство не предназначено для измельчения твердых и сухих веществ,

так как это может привести к затуплению ножей.

20. Предупреждение. Запрещается использовать горячие жидкости, а также пользоваться устройством без продуктов.
21. Данный прибор не рекомендуется использовать людям (включая и детей) с ограниченными физическими, сенсорными или умственными возможностями, а также обладающих недостаточным опытом или знанием продукта. Данной категории лиц рекомендуется использовать прибор только под присмотром.
22. Дети должны находится под присмотром взрослых, чтобы удостовериться, что они не играют прибором, а используют его по назначению.

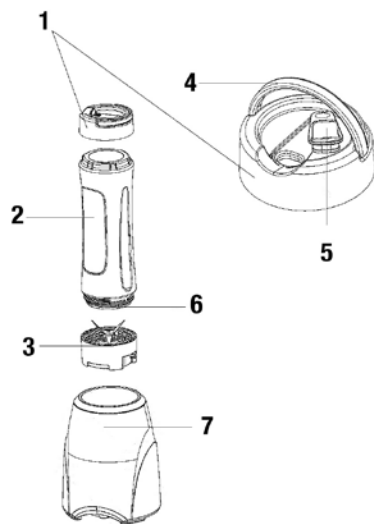
СОХРАНИТЕ ДАННУЮ ИНСТРУКЦИЮ**ОПИСАНИЕ БЛЕНДЕРА**

1. Крышка кувшина
2. Кувшин
3. Ножевой узел
4. Ручка крышки
5. Крышка носика
6. Нижнее отверстие
7. Моторный отсек

ПЕРЕД ПЕРВЫМ ИСПОЛЬЗОВАНИЕМ

Проверьте полноту комплектации и убедитесь, что устройство не повреждено. Налейте немного воды в кувшин и перемешайте согласно описанному ниже действиям один или два раза, затем слейте воду и тщательно вымойте кувшин и его крышку теплой водой.

Внимание! Ножи заточены, поэтому обращайтесь с ними осторожно.

ИНСТРУКЦИИ ПО ЭКСПЛУАТАЦИИ

1. Установите моторный отсек на плоскую поверхность. Убедитесь, что устройство не подключено к розетке.
2. Поставьте кувшин на плоскую поверхность нижним отверстием вверх. Наполните кувшин необходимыми ингредиентами. Следите, что уровень ингредиентов не превышал отметку в 600мл.

Примечание: Устройство позволяет измельчать лед, поэтому вы можете добавить необходимое количество льда по вкусу.

Примечание: Для обеспечения оптимальной работы помещайте ингредиенты в кувшин в следующем порядке: жидкости, свежие ингредиенты, замороженные фрукты, йогурт и мороженое.

3. Необходимо отметить, что фрукты и овощи следует очищать от кожуры и вынимать из них твердые косточки, а также нарезать их на кусочки размером 15x15x15мм. Семена таких фруктов и овощей, как морковь, клубника, ананас, лимон, виноград и помидоры, можно не вынимать.

Примечание: не используйте кипящие жидкости, не включайте пустой блендер.

4. Прикрепите ножевой узел к нижней части отверстия кувшина, повернув его по часовой стрелке.
 5. Переверните кувшин с установленным ножевым узлом и вставьте его в моторный отсек таким образом, чтобы стрелки на моторном отсеке совпадали со стрелками на ножевом узле, затем поверните узел по часовой стрелке для фиксации.
 6. Вставьте штепсель в розетку. Устройство готово к работе.
- Примечание:** Максимальная непрерывная длительность работы устройства не должна превышать 3 минуты.
7. После завершения работы поверните узел кувшина против часовой стрелки для его снятия. Устройство остановит работу. Затем выключите устройство из розетки.
 8. Переверните узел кувшина. Удерживая кувшин одной рукой, поверните другой рукой ножевой узел против часовой стрелки для его снятия.
 9. Затем установите на кувшин крышку. Вы можете брать кувшин с собой и хранить в нем напитки. Чтобы утолить жажду, откройте крышку носика в верхней части.

Примечание: Вымойте кувшин после использования, чтобы снова налить в него воду или другие охлаждающие напитки.

ОЧИСТКА И ОБСЛУЖИВАНИЕ

Функция автоматической очистки позволяет легко, быстро и безопасно очистить блендер и ножевой узел.

- Налейте в кувшин немного теплой мыльной воды и перемешайте ее в течение нескольких секунд, подключив устройство к розетке.
- Извлеките кувшин, повернув его против часовой стрелки, и сполосните проточной водой.
- Протирайте внешнюю поверхность моторного отсека влажной тканью.

Внимание! Не используйте абразивные моющие средства. Не погружайте моторный отсек в воду для очистки.

Все компоненты, за исключением моторного отсека, можно мыть в посудомоечной машине. Вы также можете мыть все компоненты, за исключением моторного отсека, в теплой мыльной воде.

- Высушите компоненты, прикрепите ножевой узел к нижней части отверстия кувшина и вставьте его в моторный отсек. Закройте крышку на другом конце кувшина.

При обнаружении неисправностей во время работы не разбирайте моторный отсек самостоятельно. В нем нет компонентов, обслуживаемых пользователем. Для проведения осмотра и ремонта обращайтесь только в авторизованный сервисный центр.

ТЕХНИЧЕСКИЕ ДАННЫЕ:

220-240В • 50/60Гц • 300Вт

СРОК ГОДНОСТИ НЕ ОГРАНИЧЕН.**Экологическая утилизация**

Вы можете помочь защитить окружающую среду! Помните о соблюдении местных правил: Отправьте неработающее электрооборудование в соответствующие центры утилизации.

MANUAL DE ÎNTREBUINȚARE**MĂSURI DE PRECAUȚIE IMPORTANTE**

Când utilizați aparatul electric este necesară aplicarea unor măsuri de precauție de bază, cum ar fi:

1. Citiți toate instrucțiunile cu atenție.
2. Înainte de folosire, verificați ca voltajul prizei din perete să corespundă cu cel înscris pe plăcuța aparatului.
3. Nu folosiți nici un aparat cu cablu sau mufă defectă sau după funcționarea defectuoasă a aparatului sau dacă este aruncat sau avariat în orice fel.
Returnați aparatul la cel mai apropiat service autorizat pentru constatare, reparare sau reglaje electrice sau mecanice.
4. Dacă cablul de alimentare este deteriorat, acesta trebuie schimbat de producător, de un agent de service autorizat sau de un tehnician calificat pentru a evita pericolul.
5. Pentru a împiedica producerea de scurtcircuite, nu introduceți aparatul în apă sau alte lichide.
6. Este necesară supravegherea atentă dacă aparatul se folosește de către sau în apropierea unui copil.
7. Scoateți aparatul de la priză când nu îl folosiți, când adunați sau desfaceți părțile componente, înainte de spălare.
8. Evitați să atingeți componentele în mișcare.
9. În cazul folosirii de accesorii, inclusiv recipiente, care nu sunt recomandate de producător, există riscul de a se produce vătămări ale persoanelor.
10. Nu folosiți aparatul în afara gospodăriei.
11. Nu lăsați cablul să atârne de-a lungul mesei sau să atingă suprafețe fierbinți.
12. Nu așezați cablul să intre în contact cu o suprafață fierbinte.
13. Nu țineți mâinile sau ustensilele în recipient în timpul funcționării, pentru a reduce riscul vătămării grave sau al distrugerii aparatului.
Este permisă folosirea unei răzătoare doar când aparatul nu este în stare de funcționare.
14. Pentru a reduce riscul vătămării, nu așezați partea cu lamele pe bază fără a atașa corespunzător recipientul.
15. Scoateți imediat din priză aparatul după utilizare.
16. Nu lăsați niciodată aparatul să funcționeze nesupravegheat.
17. Se interzice amplasarea lângă sau pe o plită electrică sau un aragaz fierbinte ori într-un cuptor încălzit.
18. Aparatul nu poate fi utilizat la tocarea materiilor dure și uscate; în caz contrar, lama se poate toci.
19. **Avertisment:** nu utilizați niciodată lichide clocotite și nu rulați aparatul la gol.
20. Lamele sunt ascuțite. Manipulați cu grijă.
21. Acest aparat nu este destinat persoanelor cu capacități fizice, senzoriale sau mentale reduse sau lipsite de experiența și de cunoașterea produsului (inclusiv copii), în afara cazului în care acestea sunt supravegheate de o persoană în măsură să o facă.

22. Copiii trebuie supravegheați pentru a nu se juca cu acest aparat.

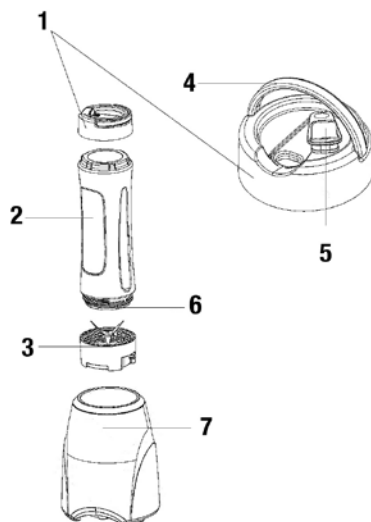
SALVAȚI ACESTE INSTRUCȚIUNI**FAMILIARIZAREA CU BLENDERUL**

1. Capac recipient
2. Vas
3. Ansamblu cuțit
4. Mânerul capacului
5. Duză
6. Deschidere capăt
7. Bloc motor

ÎNAINTE DE PRIMA UTILIZARE

Verificați dacă sunt incluse toate accesoriile în pachet și dacă unitatea nu a suferit deteriorări. Apoi, turnați puțină apă în recipient și amestecați conform pașilor de mai jos timp de una sau două ore, goliți, curățați recipientul și capacul recipientului bine cu apă caldă.

Avertisment: cuțitul este ascuțit, manipulați-l cu atenție.

INSTRUCȚIUNI DE UTILIZARE

1. Așezați blocul motor pe o suprafață plată. Asigurați-vă că aparatul este scos din priză.
2. Așezați recipientul pe o suprafață plată cu deschiderea orientată în sus. Umpleți recipientul cu ingredientele dorite. Aveți grijă să nu depășiți marcajul de 600ml.

Notă: Aparatul poate mixa cuburi de gheață și puteți adăuga cuburi în funcție de dorințe.

Notă: pentru performanțe optime, așezați ingredientele dorite în recipient în ordinea următoare: lichide, ingrediente proaspete, fructe congelate, iaurt și înghețată.

3. Rețineți că fructele sau legumele trebuie să fie decojite și trebuie să li se scoată miezul dacă este cazul, apoi să fie tăiate cubulețe; de regulă dimensiunile cubulețelor sunt de 15x15x15mm. Semintele anumitor fructe sau legume, precum morcovi, căpșune, ananas, lămâie, struguri, roșii, pot fi consumate.
- Rețineți:** nu utilizați niciodată lichide clocotite și nu rulați aparatul la gol.
4. Asamblați ansamblul de cuțit pe deschiderea recipientului prin rotire în sensul acelor de ceasornic.
5. Întoarceți ansamblul recipient-cuțit și introduceți-l în blocul motor; asigurați-vă că săgeata de pe blocul motor este aliniată cu ansamblul de cuțit, apoi rotiți ansamblul în sensul acelor de ceasornic pentru a le bloca.
6. Conectați ștecărul la priză, iar aparatul se va pune în funcțiune.

Notă: A nu se utiliza aparatul în reprize mai mari de 3 minute.

7. Când funcționarea a luat sfârșit, rotiți ansamblul de recipient în sens invers acelor de ceasornic pentru a îl scoate, iar aparatul se va opri din funcțiune. Apoi, scoateți din priză.
8. Întoarceți ansamblul de recipient, țineți recipientul cu o mână și rotiți ansamblul de cuțit în sens invers acelor de ceasornic cu cealaltă mână pentru a îl scoate.
9. Apoi, fixați capacul pe recipient. Luați recipientul cu dvs. pe parcursul zilei pentru a vă hidrata. Dacă doriți să beți din recipient, este de ajuns să rotiți capacul cu duză pentru a vă hidrata.

Notă: după ce ați consumat băutura preparată, spălați recipientul și reutilizați-l pe parcursul zilei pentru apă și alte lichide reci.

CURĂȚAREA ȘI ÎNTREȚINEREA

Funcția de Autocurățare poate curăța rapid, sigur și ușor blenderul și ansamblul de cuțit.

- Turnați puțină apă cu detergent în recipient și amestecați câteva secunde prin conectarea la priză.
- Scoateți recipientul prin rotirea în sens invers acelor de ceasornic și clătiți-l sub apă curentă.
- Ștergeți suprafețele exterioare ale blocului motor cu o cârpă umedă.

Avertisment: Nu utilizați substanțe de curățare abrazive. Nu scufundați niciodată blocul motor în apă pentru a-l curăța.

Toate componentele pot fi spălate în mașina de spălat vase, cu excepția blocului motor. Puteți spăla componentele, cu excepția blocului motor, în apă caldă cu detergent.

- Uscați toate piesele și reasamblați ansamblul cuțit în deschiderea recipientului și apoi așezați-l în blocul motor. Fixați capacul recipientului pe celălalt capăt al recipientului.

Dacă apar probleme în timpul utilizării, nu dezamblați niciodată blocul motor pe cont propriu, deoarece nu conține piese ce pot fi deparate de utilizator. Pentru verificare și reparații, apelați numai la un centru de service autorizat.

PRECIZĂRI TEHNICE:

220-240V • 50/60Hz • 300W

Eliminare ecologică

Puteți ajuta la protejarea mediului!

Respectați reglementările locale: predați echipamentele electronice scoase din uz la un centru specializat de eliminare a deșeurilor.

INSTRUKCJA OBSŁUGI**WAŻNE WSKAZÓWKI DOTYCZĄCE BEZPIECZEŃSTWA**

Poniższe, podstawowe reguły bezpieczeństwa muszą być bezwzględnie przestrzegane podczas używania tego urządzenia:

1. Dokładnie przeczytać niniejszą instrukcję obsługi.
2. Przed rozpoczęciem pracy należy upewnić się, że napięcie sieciowe jest zgodne z wartością napięcia podaną na tabliczce znamionowej urządzenia.
3. Urządzenia nie należy użytkować w przypadku, gdy przewód sieciowy lub wtyczka są uszkodzone, urządzenie nie funkcjonuje prawidłowo, spadło na ziemię lub gdy jest w jakikolwiek inny sposób uszkodzone. Przegląd, naprawę oraz modernizację mechaniczne lub elektryczne urządzenia należy zlecać autoryzowanej placówce serwisowej.
4. Ze względów bezpieczeństwa w przypadku uszkodzenia przewodu sieciowego wymiany dokonuje producent, autoryzowany punkt serwisowy lub wykwalifikowany technik elektryk.
5. Aby uniknąć niebezpieczeństwa porażenia prądem elektrycznym, nie wolno nigdy zanurzać urządzenia w wodzie lub innym płynie.
6. Szczególna ostrożność jest zalecana, jeśli urządzenie obsługiwane jest przez dzieci lub w ich pobliżu.
7. Jeśli urządzenie nie jest używane, jeśli ma być rozłożone, lub przed jego czyszczeniem, zawsze najpierw należy wyjąć wtyczkę z gniazdka ściennego.
8. Nie dotykać części ruchomych.
9. Używać części polecanych przez producenta, ponieważ w innym przypadku może dojść do obrażeń ciała.
10. Nie używać urządzenia na wolnym powietrzu.
11. Nie pozwolić, aby kabel wisiał na ostrym kantami.
12. Kabel sieciowy nie może dotykać gorących powierzchni.
13. Nie sięgać podczas procesu miksowania do pojemnika, ponieważ może dojść do obrażeń lub uszkodzenia urządzenia. Należy użyć w tym celu skrobaka, ale dopiero wtedy, kiedy urządzenie nie będzie już pracowało.
14. Aby uniknąć ryzyka obrażeń, należy dobrze nasadzić pojemnik miksujący.
15. Po użyciu należy natychmiast odłączyć urządzenie od prądu.
16. Nigdy nie należy pozostawiać urządzenia bez nadzoru.
17. Nie umieszczaj produktu na lub w pobliżu kuchenki gazowej lub elektrycznej, ani w nagrzanym piekarniku.
18. Urządzenia nie można używać do mielenia twardej i suchej substancji, bo stępi ona ostrze.
19. **Ostrzeżenie:** nie wlewać do urządzenia gorących płynów, ani nie uruchamiać pustego miksera.
20. **Uwaga:** nożem obsługiwać się bardzo ostrożnie, ponieważ jest ostry.

21. Ten produkt nie jest przeznaczony dla osób (w tym dzieci), których zdolności fizyczne, czuciowe lub umysłowe są ograniczone lub które nie mają doświadczenia w obsłudze tego produktu, chyba, że znajdują się pod nadzorem osoby posiadającej takie zdolności.

22. Należy pilnować dzieci, aby nie bawiły się tym urządzeniem.

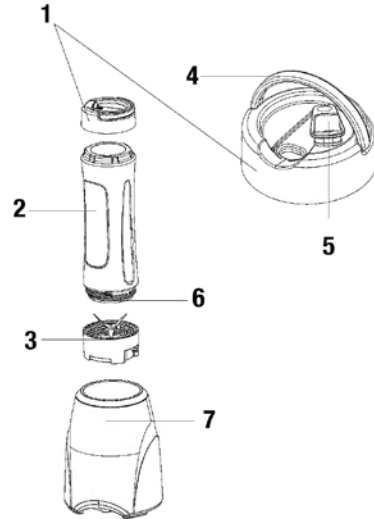
DOBRE SCHOWAĆ NINIEJSZĄ INSTRUKCJĘ OBSŁUGI!**POZNAJ SWÓJ BLENDER**

1. Pokrywa pojemnika
2. DzbANEK
3. Moduł noża
4. Rączka pokrywy
5. Korek dziobka
6. Otwarte dno
7. Zespół silnika

PRZED PIERWSZYM UŻYCIEM

Upewnij się, że otrzymałeś wszystkie akcesoria oraz że produkt nie jest uszkodzony. Następnie wlej odrobinę wody do pojemnika miksera i zamieszaj ją raz lub dwa razy, zgodnie z poniższymi wskazówkami. Wylej wodę i dokładnie umyj pojemnik i pokrywę w ciepłej wodzie.

Ostrzeżenie: nóż jest bardzo ostry, zachowaj ostrożność.

INSTRUKCJA OBSŁUGI

1. Umieść moduł silnika na płaskiej powierzchni. Upewnij się, że urządzenie nie jest podłączone do gniazdka.
2. Ustaw pojemnik na płaskiej powierzchni, otwartym dnem do góry. Napełnij pojemnik ulubionymi składnikami. Nie przekraczaj oznaczenia maksymalnej pojemności – 600ml.

Uwaga: Urządzenie przystosowane jest do kruszenia kostek lodu, dlatego nie zapomnij dodać żądanej ilości lodu w kostkach.

Uwaga: aby zapewnić optymalną sprawność urządzenia, należy dodawać składniki w odpowiedniej kolejności: składniki płynne, świeże produkty, mrożone owoce, jogurt i lody.

3. Warzywa i owoce należy obrać i wypestkować, a następnie pokroić w kostkę o wymiarach 15x15x15mm. Można dodać również jadalne gniazda nasienne takich owoców i warzyw jak: marchew, truskawka, ananas, cytryna, winogrona, pomidory.

Uwaga: nigdy nie używać wrzątku i nie uruchamiać pustego urządzenia.

4. Zamontuj moduł noża wkręcając go na pojemnik, od strony otwartego dna.
5. Obróć do góry dnem pojemnik z zamontowanym nożem i postaw na jednostce silnika. Upewnij się, że strzałka na jednostce silnika jest wyrównana z modulem noża, a następnie obróć moduł w prawo, aby połączyć i zablokować obie części.
6. Podłącz wtyczkę do gniazdka – urządzenie zacznie pracować.

Uwaga: Nie używać urządzenia dłużej niż 3 minuty ciągle.

7. Gdy zakończysz miksowanie, obróć pojemnik w lewo, aby go zdjąć – urządzenie przestanie pracować. Odłącz przewód zasilający.
8. Obróć pojemnik do góry dnem i trzymając go jedną ręką, drugą dłoń chwyc i obróć moduł noża w lewo, aby go zdemontować.
9. Załóż pokrywkę na pojemnik. Zabierz pojemnik ze sobą, aby przez cały dzień delektować się przygotowanym napojem. Aby napić się z pojemnika, wystarczy otworzyć korek dziobka.

Uwaga: po skonsumowaniu zmiksowanego napoju umyj pojemnik i korzystaj z niego przez resztę dnia, wlewając dowolny zimny napój lub wodę.

CZYSZCZENIE I KONSERWACJA

Funkcja automatycznego czyszczenia – Auto Clean – to bezpieczny, szybki i łatwy sposób na czyszczenie blendera i modułu noża.

- Wlej do pojemnika blendera niewielką ilość ciepłej wody z mydłem i na kilka sekund uruchom blender, podłączając wtyczkę do gniazdka.
- Odłącz urządzenie i zdejmij pojemnik blendera obracając go w lewo, a następnie wypłucz go pod bieżącą wodą.
- Wilgotną ściereczką wytrzyj obudowę modułu silnika.

Ostrzeżenie: Nie używaj środków czyszczących o właściwościach ściernych. Nigdy nie zanurzaj jednostki silnika w wodzie.

Wszystkie części blendera, oprócz modułu silnika, mogą być myte w zmywarce. Wszystkie części blendera, oprócz modułu silnika, mogą być myte ręcznie – ciepłą wodą z mydłem.

- Osusz wszystkie części i złóż moduł noża, a następnie przykręć go do pojemnika blendera i umieść całość na module silnika. Zatrzaśnij pokrywę pojemnika na jego wierzchniej części. Jeżeli w trakcie użytkowania produktu napotkasz na problem z jego obsługą, nigdy nie podejmij próby naprawy lub demontażu modułu silnika. Skontaktuj się z autoryzowanym serwisem, który dokona przeglądu sprzętu i koniecznych napraw.

DANE TECHNICZNE:

220-240V • 50/60Hz • 300W

Utylizacja przyjazna środowisku

Możesz wspomóc ochronę środowiska! Proszę pamiętać o przestrzeganiu lokalnych przepisów: przekaz uszkodzony sprzęt elektryczny do odpowiedniego ośrodka utylizacji.

UPUTSTVO ZA UPOTREBU

VAŽNA SIGURNOSNA UPUTSTVA

Prilikom upotrebe električnih uređaja pridržavajte se sledećih osnovnih sigurnosnih uputstava:

1. Pročitajte sva uputstva.
2. Pre upotrebe proverite, da napon u domaćinstvu odgovara onom naponu koji je naveden na pločici.
3. Nemojte da koristite uređaj ako je kabl ili utikač oštećen, ako uređaj ne funkcioniše pravilno, ako je pao na zemlju ili ako je uređaj oštećen na drugi način. Odnosite električni uređaj najbližem ovlašćenom servisu radi provere, popravke ili da bi se uradila elektro i mehanička podešavanja.
4. Ako je oštećen kabl uređaja, proizvođač, ovlašćeni serviser ili kvalifikovani tehničar mora da ga zameni kako bi se izbegle moguće opasnosti.
5. Da izbegnete rizik od električnog šoka uređaj nemojte da stavljate u vodu ili druge tečnosti.
6. Neophodan je strog nadzor kada deca koriste uređaj ili kada se uređaj koristi u njihovoj blizini.
7. Isključite uređaj iz utičnice za struju kada ga ne koristite, pre stavljanja ili skidanja delova i pre čišćenja.
8. Izbegavajte da dodirujete pokretne delove.
9. Upotreba dodataka, kao i metalnih posuda, koji nisu preporučeni od strane proizvođača može da dovede do rizika od povrede osoba.
10. Ne koristite ga na otvorenom.
11. Nemojte da dopustite da kabl visi preko ivice stola ili radne površine.
12. Nemojte da dopustite da kabl dodiruje vrele površine uključujući i peć.
13. Uklonite ruke i kuhinjsko pribor iz posude u toku postupka mešanja da bi ste smanjili rizik od ozbiljnih povreda osoba ili oštećenje blendera. Lopatica sme da se koristi ali samo kada blender ne radi.
14. Da smanjite rizik od povreda, nikada nemojte da stavljate delova seta noževa na bazu bez prethodno pravilno postavljene posude.
15. Nakon upotrebe odmah isključite uređaj.
16. Nikada ne ostavljajte uređaj da radi bez nadzora.
17. Ne stavljajte ga blizu izvora gasa ili električnog šporeta, niti u zagrejanu reću.
18. Aparat se ne sme koristiti za mlevenje tvrde i suve hrane jer se nož može istupiti.
19. **Upozorenje:** Ne sipajte vrele tečnost u blender i ne uključujte blender ako je prazan.
20. **Pažnja:** Rukujte veoma pažljivo nožem jer je on jako oštar.
21. Ovaj uređaj nije namenjen za upotrebu od strane osoba (uključujući decu) sa smanjenim fizičkim, senzornim ili mentalnim sposobnostima ili manjkom iskustva i znanja, osim u slučaju kada ih prilikom upotrebe uređaja nadgledaju ili daju uputstva osobe odgovorne za njihovu bezbednost.
22. Decu treba nadzirati kako se ne bi igrala sa uređajem.

SAČUVAJTE OVA UPUTSTVA

UPOZNAJTE SVOJ BLENDER

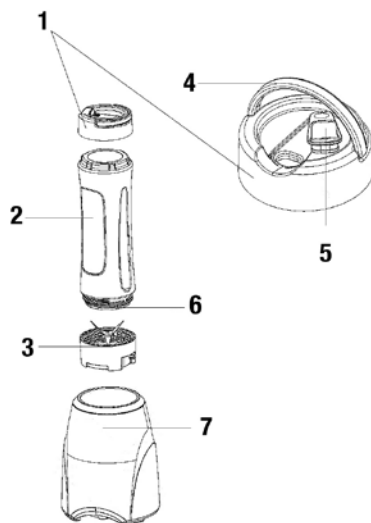

1. Poklopac posude
2. Posuda
3. Sklop noža
4. Drška poklopca
5. Otvor poklopca
6. Navoj
7. Baza sa motorom

PRE PRVE UPOTREBE

Proverite da li ste dobili sve elemente i da li je uređaj neoštećen. Zatim sipajte malo vode u posudu i jednom ili dva puta pokrenite blender u skladu sa uputstvima ispod. Zatim prospite sadržaj iz posude, pa dobro operite nju i poklopac toplom vodom.

Upozorenje: Pošto je nož izuzetno oštar, rukujte njime pažljivo.

UPUTSTVO ZA KORIŠĆENJE

1. Bazu sa motorom postavite na ravnu površinu. Isključite kabl za napajanje iz struje.
2. Stavite posudu na ravnu površinu, tako da otvor bude okrenut nagore. U posudu sipajte željene sastojke. Vodite računa da sastojci ne pređu oznaku za 600ml.

Napomena: U ovom aparatu možete da drobite kockice leda – stavite željenu količinu kockica leda u posudu.

Napomena: Da bi aparat optimalno radio, stavite željene sastojke u posudu sledećim redosledom: tečnosti, sirovi sastojci, zamrznuto voće, jogurt, sladoled.

3. Imajte u vidu da voće treba oljuštiti i izvaditi mu košticu/semence i iseći ga na kockice; najbolje je da komadići voća budu dimenzija 15 x 15 x 15mm. Semence ne moraju da se odstranjuju iz voća i povrća, npr. jagoda, ananasa, limuna, grožđa, paradajza.

Napomena: Nipošto ne sipajte ključalu tečnost i ne uključujte aparat dok je prazan.

4. Stavite sklop noža na navoj posude tako što ćete ga zavrnuti u smeru kazaljke na satu.
5. Tako spojen sklop noža i posudu stavite na bazu sa motorom; poravnajte strelicu na bazi sa motorom sa sklopom noža, pa ih spojite okretanjem sklopa u smeru suprotnom od smera kazaljke na satu.
6. Uključite utikač u zidnu utičnicu i aparat će početi da radi.

Napomena: Ne dozvolite da aparat radi duže od 3 minuta bez pauze.

7. Po završetku rada skinite posudu tako što ćete je okrenuti u smeru suprotnom od smera kazaljke; aparat će prestati da radi. Zatim izvucite utikač iz utičnice.
8. Skinite posudu, uzmite je u jednu ruku, pa skinite sklop noža tako što ćete ga okrenuti u smeru suprotnom od smera kazaljke.
9. Zatim na posudu stavite njen poklopac. Posudu možete nositi sa sobom kada negde pođete i po želji se osvežavati. Kada želite da pijete tečnost iz posude, dovoljno je da skinete mali poklopac sa otvora velikog poklopca.

Napomena: Kada potrošite sadržinu posude, operite je. Posle toga možete da je koristite za transport vode i drugih hladnih tečnosti.

PRANJE I ODRŽAVANJE

Funkcija automatskog čišćenja služi da se brzo, lako i potpuno bezbedno očiste blender i sklop noža.

- U posudu sipajte malo tople vode sa rastvorenim deterdžentom, pa uključite aparat u struju i ostavite da meša sadržinu nekoliko sekundi.
- Skinite posudu tako što ćete je okrenuti u smeru suprotnom od kazaljke na satu, a zatim isprati tekućom vodom.
- Spoljašnjost baze sa motorom prebrišite vlažnom krpom.

Upozorenje: Ne koristite abrazivna sredstva za čišćenje. Nipošto ne uranjajte bazu sa motorom u vodu radi čišćenja

Svi elementi, osim baze sa motorom, mogu se prati u mašini za pranje posuda. Svi elementi, osim baze sa motorom, mogu se prati i toplom vodom sa rastvorenim deterdžentom.

- Osušite sve elemente i pričvrstite sklop noža na navoj posude, pa ih tako sklopljene stavite na bazu sa motorom. Stavite poklopac na posudu.

Ako dođe do nekog problema tokom korišćenja, nipošto nemojte sami rasklapati bazu sa motorom jer u njoj nema delova koje korisnik može sam da popravi. Obavezno se obratite ovlašćenom servisu koji će pregledati i popraviti uređaj.

TEHNIČKI PODACI:

220-240V • 50/60Hz • 300W

Ekološko odlaganje otpada

Možete pomoći zaštititi okolinu!

Molimo ne zaboravite da poštuju lokalnu regulativu. Odnosite pokvarenu električnu opremu u odgovarajući centar za odlaganje otpada.

LIETOŠANAS ROKASGRĀMATA SVARĪGAS NORĀDES

Sekojošie vispārējie drošības tehnikas noteikumi jāievēro, lietojot elektroierīces:

1. Izlasiet visus norādījumus.
2. Pirms lietošanas pārlicinieties, ka lokālais spriegums atbilst uz aparāta norādītajam strāvas stiprumam.
3. Aparātu nedrīkst darbināt, ja vads vai kontaktdakša ir bojāti, ja aparāts nedarbojas atbilstoši funkciju aprakstam, ja tas nokritis uz grīdas vai ir ticis citādā veidā bojāts. Nogādājiet elektroierīci tuvākajā oficiālajā klientu apkalpošanas centrā, lai vajadzības gadījumā veiktu aparāta pārbaudi, labošanu vai elektriskus vai mehāniskus noregulējumus.
4. Ja bojāts ir ierīces vads, tas ir jānomaina ražotājfīrmā, oficiālā klientu apkalpošanas centrā vai pie kvalificēta meistara, tādējādi izvairoties no riska situācijām.
5. Nelieciet ierīci ūdenī vai kādā citā šķidrumā, lai negūtu traumas no elektrošoka.
6. Sevišķu piesardzību ievērojiet, kad lietojiet ierīci bērnu klātbūtnē.
7. Atslēgt no elektrobarošanas vietas, pirms ierīces lietošanas, lai to saliktu kopā vai demontētu, kā arī pirms tīrīšanas.
8. Nemontējiet ierīci kopā, ja tā darbojas.
9. Izgatavotāji neiesaka pašrocīgi pievienot ierīcei kādas sastāvdaļas, tai skaitā konservēšanas burkas, lai mazinātu risku gūt ievainojumus.
10. Nelietot ierīci ārpus telpām.
11. Neļaut vadam pārkarāties pāri galda vai letes apmalei.
12. Neļaut vadam saskarties ar karstu virsmu, tai skaitā plīts virsmu.
13. Neturiet rokas un instrumentus blendera tvertnē, kamēr notiek maisīšana, lai mazinātu risku gūt traumas lietotājam vai sabojāt ierīci, var lietot skrāpi, bet tikai laikā, kad tā ir izslēgta.
14. Lai izvairītos no ievainojumiem, nenovietojiet blendera komplekta asmeņus uz ierīces pamatnes bez pareizi pievienotas krūzes.
15. Pēc lietošanas uzreiz atslēdziet ierīces strāvas vada kontaktdakšu no ligzdas.
16. Nekad neatstājiet ierīci bez uzraudzības.
17. Nenovietojiet ierīci uz karstas gāzes vai elektriskās plīts un to tuvumā, kā arī uz karstas cepeškrāsnī.
18. Ierīci nedrīkst lietot cietu un sausu vielu smalcināšanai, pretējā gadījumā asmens notrulināsies.
19. **Brīdinājums:** nekad neizmantojiet karstus šķidrumus un nedarbiniet tukšu ierīci.
20. **Uzmanību:** Rīkojieties ar nazi ļoti uzmanīgi, jo tas ir ļoti ass.
21. Šī ierīce nav paredzēta tādiem cilvēkiem (tai sk. bērniem), kam ir pazeminātas fiziskās, sensorās vai prāta spējas, kā arī pieredzes vai zināšanu trūkums, izņemot gadījumus, kad viņus pieskata vai par ierīces lietošanu instrūē cilvēks, kas atbild par viņu drošību.

22. Bērns jāuzrauga, lai viņi nespēlētos ar ierīci.

SAGLABĀJIET ŠOS NORĀDĪJUMUS!

IEPAZĪSTIET SAVU BLENDERI

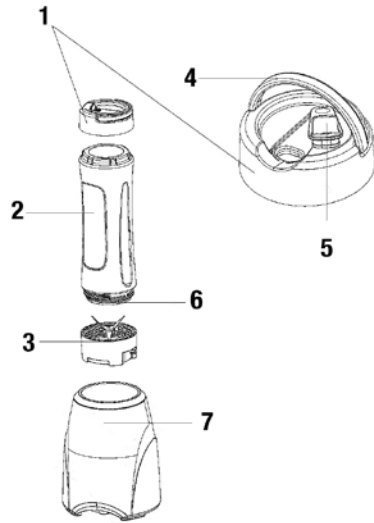

1. Trauka vāks
2. Krūka
3. Asmeņi
4. Vāka rokturis
5. Vāka snīpis
6. Atvēršanas puse
7. Motora bloks

PIRMS PIRMĀS LIETOŠANAS

Pārbaudiet, vai visi piederumi un ierīce ir bez bojājumiem. Ielejiet traukā nedaudz ūdens un jauciet atbilstoši zemāk dotajiem norādījumiem vienu vai divas reizes. Pēc tam izlejiet. Notīriet trauku un tā vāku ar siltu ūdeni.

Brīdinājums: asmeņi ir asi, tāpēc esiet uzmanīgs.

LIETOŠANAS INSTRUKCIJA

1. Novietojiet motora bloku uz līdzenas virsmas. Pārlicinieties, ka ierīce nav pievienota strāvas avotam.
2. Novietojiet trauku uz līdzenas virsmas ar atvēršanas pusi vērstu augšup. Iepildiet traukā vēlamās sastāvdaļas. Iepildot sastāvdaļas, nepārsniedziet 600ml atzīmi.

Piezīme: Ierīcei varat smalcināt ledu, ievietojot atbilstošu daudzumu pēc savas izvēles.

Piezīme: lai sasniegtu optimālu rezultātu, ievietojiet sastāvdaļas traukā šādā secībā: šķidrumi, svaigi produkti, saldēti augļi, jogurts un saldējums.

3. Vispirms nomizojiet augļus un dārzeņus, izņemiet serdes un sagrieziet nelielos kubciņos - aptuveni 15 x 15 x 15mm lielumā. Augļu un dārzeņu, piemēram, zemeņu, ananāsu, citronu, vīnogu un tomātu, sēklas varat izmantot.

Piezīme: nekad nelietojiet vārošus šķidrumus un nedarbiniet tukšu ierīci.

4. Nofiksējiet asmeņus uz trauka atvēršanas pusē, pagriežot pulksteņrādītāja kustības virzienā.
5. Trauku ar asmeņiem novietojiet stāvus un uzlieciet motora blokam, pārlicinoties, ka bultiņa uz motora bloka ir savietota ar asmeņiem. Pēc tam pagrieziet pulksteņrādītāja kustības virzienā, lai nofiksētu.
6. Iespraudiet kontaktdakšu kontaktligzdā, un ierīce sāks darboties.

Piezīme: Vienā reizē nedarbiniet ierīci ilgāk par 3 minūtēm.

7. Kad darbs ir pabeigts, pagrieziet trauku pretēji pulksteņrādītāja kustības virzienam, lai noņemtu, un ierīce pārstās darboties. Izraujiet kontaktdakšu no kontaktligzdas.
8. Apgrieziet trauku otrādi. Ar vienu roku turiet trauku un ar otru roku grieziet asmeņus pretēji pulksteņrādītāja kustības virzienam, lai tos noņemtu.
9. Uzlieciet traukam vāku. Nemiet trauku līdzi, nodrošinot atspirdzinājumu visai dienu. Kad vēlaties dzert, vienkārši paceliet vāka snīpi.

Piezīme: kad pagatavotais kokteilis ir izdzerts, izmazgājiet trauku un lietojiet to dienas garumā, iepildot ūdeni vai citus aukstos dzērienus.

TĪRĪŠANA UN APKOPE

Automātiskās tīrīšanas funkcija nodrošina blendera un asmeņu ērtu un ātru tīrīšanu drošā veidā.

- Traukā ielejiet nedaudz silta ziepjūdens un dažas sekundes jauciet, savienojot ierīci ar strāvas avotu.
- Noņemiet trauku, pagriežot to pretēji pulksteņrādītāja kustības virzienam, un noskalojiet tekoša ūdenī.
- Motora bloka ārējo virsmu tīriet ar mitru drānu.

Brīdinājums! Nelietojiet abrazīvus tīrīšanas līdzekļus. Nekad negremdējiet motora bloku ūdenī, lai to notīrītu

Visas daļas, izņemot motora bloku, var mazgāt trauku mazgājamā mašīnā. Tāpat visas daļas, izņemot motora bloku, varat mazgāt siltā ziepjūdenī.

- Nožāvējiet visas daļas, ielieciet asmeņus trauka atvēršanas pusē un pēc tam uzlieciet motora blokam. Trauka otrā pusē uzlieciet vāku.

Ja lietošanas laikā radusies kāda problēma, nekad neizjauciet motora bloku - tajā nav daļu, ko lietotājs varētu salabot. Lai veiktu pārbaudi un remontu, vērsieties tikai pilnvarotā servisa centrā.

TEHNISKIE DATI:

220-240V • 50/60Hz • 300W

Videi draudzīga atbrīvošanās no ierīces: Jūs varat palīdzēt saudzēt vidi! Lūdzam, ievērojiet vietējo valsts likumdošanu, nogādājiet nedarbojošos elektrisko aprīkojumu piemērotā atkritumu savākšanas centrā.

VARTOTOJO VADOVAS PLAKTUVAS

SVARBŪS SAUGOS REIKALAVIMAI

Naudodami elektros prietaisus, visada laikykitės šių saugos reikalavimų.

1. Perskaitykite visas instrukcijas.
2. Prieš naudodami prietaisą įsitikinkite, ar jūsų namo elektros įtampa atitinka prietaiso techninių parametų lentelėje nurodytą elektros įtampą.
3. Nenaudokite prietaiso, jei pažeistas jo elektros laidas ar kištukas, prietaisas netinkamai veikia, buvo nukritęs ant žemės ar dar kitaip buvo sugadintas.
Nuneškite prietaisą į artimiausią gamintojo įgaliotą klientų aptarnavimo skyrių patikrai, remontui ir elektros ar mechaninės sistemos suderinimui.
4. Jei prietaiso elektros laidas pažeistas, siekiant išvengti pavojaus, jį turi pakeisti gamintojas, įgaliotas klientų aptarnavimo skyrius ar kvalifikuotas darbuotojas.
5. Norėdami išvengti srovės smūgio, jokia būdu namerkite prietaiso į vandenį ar kitus skysčius.
6. aikai šį prietaisą naudoti arba būti šalia jo gali tik prižiūrimi suaugusiųjų.
7. Prieš nuimdami arba uždėdami priedus, prieš valydami prietaisą arba jo nenaudodami, išjunkite jį iš elektros tinklo.
8. Nesilieskite prie judančių dalių.
9. Naudodami gamintojo neapbruotus priedus rizikuojate susižeisti.
10. Nenaudokite prietaiso atviroje vietoje.
11. Nekabinkite maitinimo kabelio virš stalo kraštų ar darbo paviršių.
12. Saugokite, kad maitinimo kabelis neprisiliestų prie įkaitusių paviršių arba viryklės.
13. Plakdami nelaikykite rankų ir virtuvės reikmenų inde, kad išvengtumėte pavojaus susižeisti ar sugadinti prietaisą. Šveistuvą naudokite tik išjungę plaktuvą.
14. Norėdami sumažinti pavojų susižeisti jokia būdu nedėkite priedų į pavojingą ant pagrindinės dalies, kol gerai nepritvirtintas indas.
15. Kai prietaisu nebesinaudosite, iškart jį išjunkite.
16. Nepalikite prietaiso be priežiūros.
17. Nestatykite ant karštų dujinių ar elektrinių kaiviečių ar netoli jų, taip pat nedėkite į įkaitintą orkaitę.
18. Įrenginio negalima naudoti kietiems ir sausiams produktams malti, ne gali atšipti peilis.
19. **Įspėjimas:** niekada nepilkite karštų skysčių arba nepaleiskite įrenginio tuščio.
20. **Dėmesio:** Naudokite peilį labai atsargiai, nes jis ypač aštrus.
21. Šį įrenginį draudžiama naudoti žmonėms (įskaitant vaikus), turintiems fizinę, jutiminę ar protinę negalią arba patirties ir žinių neturintiems asmenims, nebent juos prižiūri arba nurodo, kaip naudotis įrenginiu, už jų saugumą atsakingas asmuo.
22. Vaikai turi būti prižiūrimi, siekiant užtikrinti, kad jie nežaistų su prietaisu.

KRUOPŠČIAI SAUGOKITE INSTRUKCIJAS

MAIŠYTUVO KOMPONENTAI

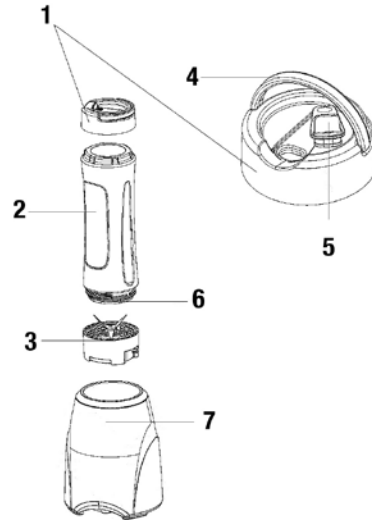

1. Indo dangtis
2. Indas
3. Peilio mazgas
4. Dangčio rankena
5. Snapelio dangtelis
6. Atviras galas
7. Variklio mazgas

PRIEŠ NAUDOJANT PRIETAISĄ PIRMĄ KARTĄ

Patikrinkite, ar visi priedai ir įrenginys nepažeisti. Tuomet į indą įpilkite truputį vandens ir maišykite laikydamiesi tolesniuose žingsniuose pateiktą nurodymų vieną arba du kartus, paskui išpilkite, indą ir indo dangtį kruopščiai išplaukite šiltu vandeniu.

Įspėjimas: peilis aštrus, elkites su juo atsargiai.

EKSPLOATACIJOS INSTRUKCIJA

1. Variklio mazgą pastatykite ant lygaus paviršiaus. El. kištukas turi būti ištrauktas iš el. lizdo.
2. Indą pastatykite ant lygaus paviršiaus atviru galu aukštyn. Į indą sudėkite norimus produktus. Ingredientų dėkite tiek, kad neviršytų 600ml žymės.

Pastaba: Įrenginys gali smulkinti ledo kubelius: galite įdėti atitinkamą kiekį ledo kubelių pagal pageidavimą.

Pastaba: kad įrenginys veiktų optimaliai, norimus ingredientus į indą dėkite šia tvarka: skysčiai, švieži ingredientai, šaldyti vaisiai, jogurtas ir ledai.

3. Atkreipiame dėmesį, kad vaisius ir daržoves reikia nulupti arba nuskusti, paskui supjaustyti mažais kubeliais; bendrai, vaisių ir daržovių kubeliai turi

būti 15 x 15 x 15mm dydžio. Vaisių ar daržovių, pvz., morkų, braškių, ananasų, citrinų, vynuogių, pomidorų, sėklalidžiūs ar šerdis reikia valgyti.

Pastaba: niekada nepilkite verdančių skysčių arba nepaleiskite įrenginio tuščio.

4. Peilio mazgą uždėkite ant atviro indo galo ir pasukite pagal laikrodžio rodyklę.
5. Apverskite indą su peilio mazgu ir uždėkite juos ant variklio mazgo; ant variklio mazgo esančią rodyklę sugretinkite su peilio mazgu, paskui pasukite mazgą pagal laikrodžio rodyklę, kad užfiksuotumėte.
6. Kištuką įkiškite į el. lizdą, įrenginys pradeda veikti.

Pastaba: įrenginio nenaudokite ilgiau kaip 3 minutes per vieną ciklą.

7. Baigę operaciją, indo mazgą pasukite prieš laikrodžio rodyklę, kad nuimtumėte – įrenginys nustoja veikti. Kištuką ištraukite iš el. lizdo.
8. Apverskite indo mazgą, viena ranka laikykite indą, kita ranka peilio mazgą pasukite prieš laikrodžio rodyklę ir nuimkite.
9. Ant indo uždėkite indo dangtį. Indą pasiimkite su savimi, kad visą dieną turėtumėte atsigerti. Kai reikia atsigerti, tai lengva padaryti tik atidarius snapelio dangtelį.

Pastaba: išgėrę pasigaminatą gėrimą, išplaukite indą ir naudokite jį visą dieną vandeniu ar kitiems šaltiems skysčiams.

VALYMAS IR PRIEŽIŪRA

Automatinio valymo funkcija maišytuvą ir peilio mazgą galima išvalyti lengvai, greitai ir visiškai saugiai.

- Į indą įpilkite truputį šilto muilino vandens ir maišykite kelias sekundes įjungdami kištuką į elektros lizdą.
- Indą nuimkite pasukdami prieš laikrodžio rodyklę ir išskalaukite tekančiu vandeniu.
- Variklio mazgo išorinį paviršių valykite drėgna šluoste.

Įspėjimas: Nenaudokite šveičiamųjų valiklių. Variklio mazgo niekada namerkite į vandenį, norėdami nuvalyti.

Visas dalis, išskyrus variklio mazgą, galima plauti indaplovėje. Dalis, išskyrus variklio mazgą, taip pat galima plauti šiltu muilinu vandeniu.

- Visas dalis išdžiovinkite, peilio mazgą vėl uždėkite ant atviro indo galo ir uždėkite ant variklio mazgo. Indo dangtį užspauskite ant kito indo galo.

Jei naudojimo metu iškilo problemų, niekada patys neardykite variklio mazgo: jame nėra vartotojo prižiūrimų dalių. Kreipkitės tiksliai į įgaliotą aptarnavimo įstaigą, kad patikrintų ir sutaisytų įrenginį.

TECHNINIAI DUOMENYS:

220-240V • 50/60Hz • 300W

Aplinkai saugus išmetimas

Jūs galite padėti saugoti aplinką! Nepamirškite laikytis vietos reikalavimų: atitarnavusius elektros prietaisus atiduokite į atitinkamą atliekų utilizavimo centrą.

УПЪТВАНЕ ЗА ИЗПОЛЗВАНЕ НА МИКСЕР

ВАЖНИ УКАЗАНИЯ ЗА БЕЗОПАСНОСТ

При използване на електрически уреди следва винаги да се спазват следните основни указания за безопасност:

1. Прочетете цялото упътване.
2. Преди използване на уреда се убедете, че напрежението в домакинството съвпада с напрежението, посочено на табелката с технически данни.
3. Не използвайте уреда, ако кабелът или щепселът са повредени, уредът не функционира правилно, паднал е на пода или е повреден по друг начин. Отнесете електроуреда в най-близкия оторизиран сервис за проверка, ремонт или за електрическа или механична настройка.
4. Ако охраняващият кабел на уреда е повреден, той трябва да бъде сменен от производителя, от оторизиран сервис или от квалифициран техник, за да се избегнат опасности.
5. За да избегнете опасност от токов удар, никога не потопявайте уреда във вода или други течности.
6. Необходим е надзор от възрастен, когато деца използват уреда или се намират близо до него.
7. Изключвайте уреда от контакта, когато не се използва, както и преди поставяне или сваляне на принадлежности и преди почистване.
8. Избягвайте допир до подвижни части.
9. Използването на аксесоари, включително кани, които не са препоръчани от производителя, могат да предизвикат риск от нараняване на лица.
10. Уредът да не се използва на открито.
11. Не оставяйте кабела да виси покрай ръба на маса или на работни повърхности.
12. Не оставяйте кабела да се допира до горещи повърхности, включително до печката.
13. По време на работа с миксера дръжте ръцете си и кухненски принадлежности извън съда на уреда, за да намалите риска от сериозно нараняване на лица или повреждане на миксера. Можете да използвате шпатула, но само ако миксерът не е включен.
14. За да се намали рискът от нараняване, никога не оставяйте ножчета от комплекта за рязане върху основата, преди да поставите стабилно каната.
15. Изключете уреда непосредствено след използване.
16. Никога не оставяйте вентилатора на уреда без наблюдение.
17. Не поставяйте върху или в близост до нагорещени електрически котлони или в нагрят фурни.
18. Уредът не може да се използва за смилане на твърди и сухи вещества. В противен случай се изтъпява ножа.

19. **Предупреждение:** никога не използвайте горещи течности и не работете с уреда, когато е празен.
20. **Внимание:** Манипулирайте много внимателно с ножа, защото е много остър.
21. Този уред не е предназначен за употреба от лица (включително деца) с намалени физически, сетивни или умствени способности, или с липсващи знания и опит, освен ако не се наблюдават или не се инструктират относно употребата на уреда от лице, отговарящо за безопасността им.
22. Децата трябва да се наблюдават, за да се уверите, че не си играят с уреда.

ЗАПАЗЕТЕ ВНИМАТЕЛНО НАСТОЯЩЕТО УПЪТВАНЕ!

ЗАПОЗНАВАНЕ С БЛЕНДЕРА

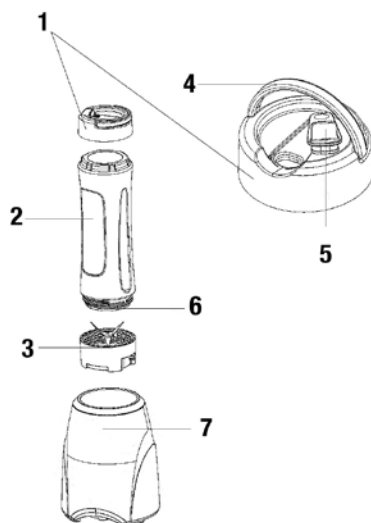

1. Капак на каната
2. Кана
3. Сглобка на ножа
4. Дръжка на капака
5. Капак на улея
6. Отварящ се край
7. Двигател

ПРЕДИ ПЪРВАТА УПОТРЕБА

Проверете дали аксесоарите са в пълен набор и дали уредът не е повреден. Изсипете малко вода в каната и смесете според посочените по-долу стъпки един или два пъти. След това излейте съдържанието, почистете каната и капака с топла вода.

Предупреждение: внимавайте с ножа, тъй като е остър.

ИНСТРУКЦИИ ЗА УПОТРЕБА

1. Поставете двигателния блок върху равна повърхност. Уверете се, че захранването е изключено.
2. Поставете каната на равна повърхност с насочен на горе отварящ се край. Напълнете купата с предпочитаните съставки. Уверете се, че съставките не надхвърлят 600ml.

Забележка: С уредът може да се обработват ледени кубчета. Можете да добавите съответното количество ледени кубчета според желанието си.

Забележка: за най-добър резултат поставяйте желаните съставки в купата в следния ред: течности, свежи съставки, замразени плодове, кисело мляко и сладолед.

3. Необходимо е да отбележим, че първо трябва да обелите и почистите плодовете и зеленчуците и да ги нарежете на малки парчета; по принцип размерът на парчетата плодове и зеленчуци трябва да бъде 15x15x15mm от сърцевината им. Можете да обработвате моркови, ягоди, ананаси, лимони, грозде и домати.

Забележка: никога не използвайте връщи течности и не работете с уреда, когато е празен.

4. Сглобете ножа откъм отварящия се край на каната като го завъртите по посока на часовниковата стрелка.
5. Захванете в горния край на каната сглобката на ножа и поставете двигателния блок. Уверете се, че стрелката върху двигателния блок се изравнява със сглобката на ножа. След това завъртете сглобката по часовниковата стрелка, за да я заключите.
6. Свържете щепсела към захранващ източник. След това можете да започнете работа.

Забележка: Не работете с уреда повече от 3 минути при еднократна употреба.

7. След като завършите завъртете сглобката на каната в обратна на часовниковата стрелка посока, за да спрете уреда и извадите сглобката. След това изключете от контакта.
8. След това извадете ножа като хванете горния край на каната с една ръка, а с другата завъртите ножа в обратна на часовниковата стрелка посока.
9. След това поставете капака на каната. Можете да използвате каната през деня, за да получите добро хидратиране. Когато изпитвате нужда да пиете, просто трябва да отворите капака на улея и да си налеете.

Забележка: след като изпиете напитката, измийте каната и можете да я използвате отново за съхранение на вода и студени течности.

ПОЧИСТВАНЕ И ПОДДРЪЖКА

Функцията за автоматично почистване може да почисти лесно и бързо при пълна безопасност блендера и сглобката на ножа.

- Изсипете малко топла вода и сапун в каната и миксирайте няколко секунди.
- Отстранете каната като я завъртите в обратна на часовниковата стрелка посока и изплакнете с течаща вода.
- Избърсвайте външната повърхност на двигателя с влажна кърпа.

Предупреждение: Не използвайте абразивни почистващи препарати. Никога не поталяйте двигателния блок във вода за почистване.

Всички части, освен двигателят, могат да се почистват в съдомиялна машина. Освен това можете да изиете частите в топла вода и сапун.

- Подсушете частите и сглобете отново ножа към отварящия се край на каната. Поставете двигателния блок. Захванете капака на каната към другия ѝ край.

Ако възникнат проблеми по време на употреба, никога не разглобявайте сами двигателния блок, тъй като в него няма части, които се обслужват от потребителя. За ремонт и проверка се свързвайте само с упълномощени сервиси.

ТЕХНИЧЕСКИ ДАННИ:

220-240V • 50/60Hz • 300W

Съобразено с околната среда изхвърляне

Можете да помогнете да защитим околната среда! Помнете, че трябва да спазвате местните разпоредби: Предавайте неработещото електрическо оборудване в специално предназначени за целта центрове.

БЛЕНДЕР**ВАЖЛИВІ ЗАСТЕРЕЖЕННЯ**

При використанні електроприладів, слід дотримуватись наступних заходів безпеки:

1. Прочитайте інструкцію.
2. Перед використанням приладу перевірте, щоб напруга в розетці відповідала напрузі, вказаній на паспортній таблиці.
3. Не користуйтеся будь-яким приладом, якщо в нього пошкоджений шнур або штепсель, або якщо в його роботі є порушення, або якщо він упав чи має будь-які пошкодження. Віднесіть прилад у найближчий центр обслуговування для перевірки, ремонту або електричного чи механічного налаштування.
4. Якщо шнур живлення пошкоджений, його необхідно замінити, звернувшись до виробника або вповноваженого представника з обслуговування, або до кваліфікованого техника, щоб уникнути небезпеки.
5. Для захисту від ураження електричним струмом, не занурюйте прилад у воду чи іншу рідину.
6. Якщо прилад використовується дітьми або поблизу дітей, нагляд за ними є обов'язковим.
7. Відключіть прилад від електричної розетки, якщо ви його не використовуєте, перед зніманням чи заміною деталей та перед чищенням.
8. Не торкайтесь рухомих деталей.
9. Використання насадок, включаючи консервні банки, не рекомендованих виробником, може спричинити небезпеку поранення.
10. Не використовуйте прилад на дворі.
11. Слідкуйте, щоб шнур живлення не звисав зі столу чи прилавку.
12. Слідкуйте, щоб шнур живлення не торкався гарячих поверхонь, в тому числі кухонної плити.
13. Під час змішування, тримайте руки та кухонне приладдя осторонь контейнера, щоб зменшити ризик важкого поранення чи поломки блендера. Скребок можна використовувати тільки тоді, коли блендер виключений.
14. Для зниження ризику поранення, ніколи не поміщайте різальні ножі на основу, якщо він належно не приєднали глечик.
15. Після використання, негайно відключіть прилад від електричної розетки.
16. Ніколи не залишайте прилад без нагляду.
17. Не розташовуйте пристрій поблизу або на газову плиту, електричний нагрівач та нагріту духовку.
18. Забороняється використовувати даний пристрій для змішування твердих та сухих речовин, оскільки це може призвести до затуплення ножа.

19. **Застереження:** забороняється використовувати гарячі рідини та запускати даний пристрій, коли він порожній.
20. **Ножі гострі:** Поводьтесь з ними обережно.
21. Цей пристрій не призначений для використання особами (включаючи дітей) з фізичними та розумовими вадами, або особами без належного досвіду чи знань, якщо вони не пройшли інструктаж по користуванню цим пристроєм під наглядом особи, відповідальної за їх безпеку.
22. Не дозволяйте дітям гратися з цим пристроєм.

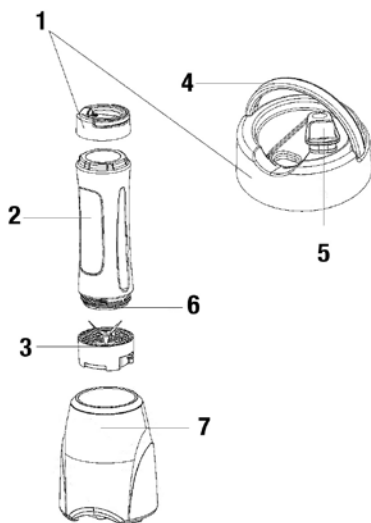
ЗБЕРЕЖІТ ЦЮ ІНСТРУКЦІЮ!**БУДОВА БЛЕНДЕРА**

1. Кришка глека
2. Глек
3. Ріжучий блок
4. Ручка на кришці
5. Кришка шийки
6. Відкритий кінець
7. Двигун

ПЕРЕД ВИКОРИСТАННЯМ ВПЕРШЕ

Перевірте наявність усіх аксесуарів та, чи не пошкоджений даний пристрій. Після цього налийте у глек трішки води та змішуйте її згідно з нижченаведеними кроками упродовж однієї або двох хвилин, а тоді вилийте воду та почистіть ретельно глек та кришку глека у теплій воді.

Застереження: лезо дуже гостре, поведьтесь з ним дуже обережно.

ІНСТРУКЦІЯ З ВИКОРИСТАННЯ

1. Помістіть привідну основу на рівній поверхні. Переконайтесь, що шнур живлення відключений від електричної розетки.
2. Помістіть глек на пласку поверхню відкритим кінцем вгору. Заповніть глек вашими улюбленими продуктами. Не заповнюйте продуктами вище позначки 600мл.

Примітка: Даний пристрій може подрібнювати кубики льоду; для цього засипте в нього належну кількість льоду для подрібнення.

Примітка: для оптимальної роботи помістіть потрібні продукти у глек у наступному порядку: рідини, свіжі продукти, заморожені фрукти, йогурт та морозиво.

3. Перед подрібненням обов'язково почистіть кубики льоду; для цього засипте в нього порізані фрукти, заморожені фрукти, ананас та помідори, можна вживати з насінинками.

Примітка: забороняється використовувати киплячі рідини та запускати даний пристрій, коли він порожній.

4. Закріпіть ріжучий блок на відкритому кінці глека, повернувши його за годинникову стрілкою.
 5. Після цього виставте стрілку на привідній основі із зібраним ріжучим блоком, вставте глек із ріжучим блоком у привідну основу та поверніть його за годинникову стрілкою, щоб закріпити його.
 6. Підключіть штепсельну вилку до електричної розетки та розпочніть використання даного пристрою.
- Примітка:** Не використовуйте даний пристрій безперервно довше, ніж 3 хвилини за один раз.
7. Після завершення використання поверніть глек із ріжучим блоком проти годинникової стрілки, щоб зняти його. Тоді відключіть штепсельну вилку від електричної розетки.
 8. Поверніть глек ріжучим блоком вгору, а тоді, утримуючи однією рукою глек, поверніть другою рукою ріжучий блок проти годинникової стрілки, щоб зняти його.
 9. Після цього закрийте глек кришкою. Ви можете носити глек із собою упродовж дня. Якщо ви захочете пити, просто відкрийте кришку шийки.

Примітка: після того, як ви вип'єте ваш фруктовий коктейль, помийте глек, а тоді можете використовувати його упродовж дня для води або інших холодних напоїв.

ЧИЩЕННЯ ТА ОБСЛУГОВУВАННЯ

Функція авточищення допомагає просто, швидко та повністю безпечно почистити блендер та леза.

- Налийте трішки теплої мильної води у глек, підключіть блендер до електроживлення та увімкніть його на декілька секунд.
- Зніміть глек, повернувши його проти годинникової стрілки, та сполосніть його під проточною водою.
- Протріть зовнішню поверхню привідної основи вологою тканиною.

Застереження: Не використовуйте абразивні засоби для чищення. Ніколи не занурюйте привідну основу у воду з метою очищення.

Усі деталі блендера, окрім привідної основи, можна мити у посудомийній машині. Усі деталі блендера, окрім привідної основи, можна також мити у теплій мильній воді.

- Просушіть усі деталі, прикріпіть ріжучий блок до відкритого кінця глека, а тоді прикріпіть глек разом із ріжучим блоком до привідної основи. Закрийте кришкою інший кінець глека.

Ніколи не розбирайте привідну основу самостійно при виникненні яких-будь проблем із блендером; у привідній основі немає деталей, які можуть бути відремонтовані користувачем. Зверніться у авторизований сервісний центр для перевірки та ремонту пристрою.

ТЕХНІЧНІ ДАНІ

220-240В • 50/60Гц • 300Вт

ТЕРМІН ПРИДАТНОСТІ: НЕ ОБМЕЖЕНИЙ.**Безпечна утилізація**

Ви можете допомогти захистити довкілля! Дотримуйтесь місцевих правил утилізації: віднесіть непрацююче електричне обладнання у відповідний центр із його утилізації.

MODE D'EMPLOI**MESURES DE SECURITE IMPORTANTES**

Les mesures de sécurité de base suivantes doivent être toujours respectées lors de l'utilisation d'appareils électriques :

1. Lire toutes les directives.
2. S'assurer avant utilisation que la tension domestique correspond à la tension indiquée sur la plaque signalétique.
3. Ne pas utiliser l'appareil si le câble ou la fiche secteur sont endommagés, si l'appareil ne fonctionne pas correctement, s'il est tombé sur le sol ou si il est endommagé d'une quelconque manière. Apporter l'appareil au service après-vente agréé le plus proche pour contrôle, réparation ou pour un ajustement électrique ou mécanique.
4. Si le câble de l'appareil est endommagé, il doit être remplacé par le fabricant, un service après-vente agréé ou un technicien qualifié pour éviter tout risque.
5. Pour éviter tout risque de choc électrique, ne jamais plonger l'appareil dans l'eau ou dans d'autres liquides.
6. La présence d'un adulte est nécessaire lorsque des enfants utilisent cet appareil ou se trouvent à proximité.
7. Débrancher l'appareil lorsqu'il n'est pas utilisé, ainsi que lors de la pose ou du retrait d'accessoire ou avant nettoyage.
8. Evitez de toucher des pièces mobiles.
9. Les accessoires non recommandés par le fabricant peuvent entraîner des blessures.
10. Ne pas utiliser en extérieur.
11. Le câble ne doit pas pendre à des coins de table ou à des surfaces de travail.
12. Le câble ne doit pas toucher de surfaces chaudes ou le four.
13. Retirer les mains et les ustensiles de cuisine du récipient lors du processus de mixage pour minimiser tout risque de blessure corporelle ou d'endommagement du mixeur. Un grattoir ne peut être utilisé que lorsque le mixeur ne fonctionne plus.
14. Pour minimiser le risque de blessure, ne jamais poser les accessoires de coupe sur la base avant que le récipient soit correctement fixé.
15. Toujours débrancher l'appareil aussitôt après utilisation.
16. Ne jamais laisser l'appareil fonctionner sans surveillance.
17. Ne placez pas l'appareil sur ou à proximité d'un réchaud électrique, d'un réchaud à gaz ou d'un four chaud.
18. N'utilisez pas cet appareil pour hacher, couper et râper des aliments durs et secs, vous risquez d'émousser prématurément la lame.
19. **Attention** : n'utilisez jamais de liquides chauds et ne faites jamais fonctionner l'appareil à vide.
20. **Attention** : Manipulez les lames très prudemment car elle sont très coupantes.

21. Cet appareil n'est pas destiné aux personnes (enfants inclus) ayant des capacités physiques, sensorielles ou mentales réduites ou un manque d'expérience et de connaissance du produit, à moins qu'elles ne soient mises sous la garde d'une personne pouvant les surveiller.
22. Les enfants doivent être surveillés afin de s'assurer qu'ils ne jouent pas avec cet appareil.

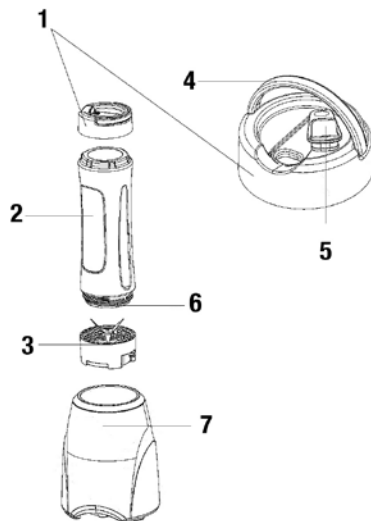
CONSERVEZ SOIGNEUSEMENT CES INSTRUCTIONS.**PRÉSENTATION DU MÉLANGEUR**

1. Couvercle de pot
2. Bol
3. Bloc de coupe
4. Poignée du couvercle
5. Bec verseur du couvercle
6. Extrémité ouverte
7. Moteur

AVANT LA PREMIERE UTILISATION

Vérifiez que tous les accessoires sont présents et que l'appareil n'est pas endommagé. Versez ensuite un peu d'eau dans le pot et mélangez une ou deux fois en suivant les étapes ci-dessous, puis versez et nettoyez le pot et le couvercle à l'eau chaude.

Attention : la lame est tranchante, la manipuler avec précaution.

MODE D'EMPLOI

1. Placez le bloc moteur sur une surface plane. Assurez-vous que la prise d'alimentation est débranchée.
2. Placez le pot sur une surface plane avec l'extrémité ouverte vers le haut. Mettez vos ingrédients dans le pot. Veillez à ce que les ingrédients ne dépassent pas la marque 600ml.

Remarque : Vous pouvez ajouter des glaçons à volonté, la machine peut les mélanger.

Remarque : pour obtenir des bons mélanges, placez les ingrédients dans le pot dans l'ordre suivant : liquides, ingrédients frais, fruits congelés, yogourt puis crème glacée.

3. Il faut au préalable peler les légumes et les fruits et enlever les noyaux des fruits, puis les couper en petits dés, généralement de 15 x 15 x 15mm ; la peau des fruits et légumes peut être mangée, ex. carotte, fraise, ananas, citron, raisin, tomate.

Remarque : ne mixez jamais avec des liquides en ébullition et ne démarrez jamais le moteur alors que le bol de mixage est vide.

4. Fixez le bloc de coupe sur l'extrémité ouverte du pot en le tournant dans le sens horaire.
5. Retournez l'ensemble pot et le bloc de coupe assemblés, les insérer dans le bloc moteur - veillez à ce que la flèche du bloc moteur soit alignée avec celle du bloc de coupe - puis tournez l'ensemble dans le sens horaire pour le verrouiller.
6. Branchez la fiche dans une prise secteur pour mettre en marche l'appareil.

Remarque : Ne laissez pas le moteur tourner plus de 3 minutes d'affilée pour battre et fouetter.

7. Une fois l'opération terminée, tournez l'ensemble pot dans le sens antihoraire pour l'enlever ; l'appareil doit s'arrêter. Débranchez ensuite l'appareil.
8. Retournez l'ensemble pot, tenez le pot d'une main, et tournez le bloc de coupe dans le sens antihoraire avec l'autre main pour l'enlever.
9. Placez ensuite le couvercle du pot. Prenez le pot avec vous pour rester hydraté toute la journée. Pour boire, il suffit d'ouvrir le bec verseur du couvercle et servir.

Remarque : une fois votre mélange de boisson consommé, lavez le pot afin de pouvoir l'utiliser pour l'eau ou d'autres liquides froids pendant le reste de la journée.

NETTOYAGE ET ENTRETIEN

La fonction Nettoyage automatique permet de nettoyer le pot et le bloc de coupe, rapidement et en toute sécurité.

- Versez un peu d'eau chaude savonneuse dans le pot et mélangez pendant quelques secondes en branchant la prise de courant.
- Enlevez le pot en le tournant dans le sens antihoraire et rincez sous l'eau courante.
- Essuyez la surface extérieure du bloc moteur avec un chiffon humide.

Avertissement : N'utilisez pas de nettoyeurs abrasifs. Ne trempez jamais le bloc moteur dans l'eau pour le nettoyer.

Toutes les pièces, sauf le bloc moteur sont lavables au lave-vaisselle. Vous pouvez également laver les différentes pièces, à l'exception du bloc moteur, avec de l'eau savonneuse chaude.

- Séchez toutes les pièces, fixez le bloc de coupe à l'extrémité ouverte du pot puis le placer dans le bloc moteur. Fixez ensuite le couvercle du pot sur l'autre extrémité du pot.

Si un problème se produit pendant l'utilisation, ne démontez jamais le bloc moteur par vous-même, il n'y a aucune pièce réparable par l'utilisateur. Contactez uniquement un centre de services agréé pour toute inspection et réparation.

DONNEES TECHNIQUES:

220-240V • 50/60Hz • 300W

Mise au rebut dans le respect de l'environnement

Vous pouvez contribuer à protéger l'environnement ! Il faut respecter les réglementations locales. La mise en rebut de votre appareil électrique usagé doit se faire dans un centre approprié de traitement des déchets.

MANUAL DE INSTRUCCIONES

DIRECTRICES DE SEGURIDAD IMPORTANTES

Se deben seguir las siguientes precauciones de seguridad básicas cuando se usan aparatos eléctricos:

1. Lea todas las instrucciones.
2. Antes de usarlo, compruebe que el voltaje de la toma de pared corresponde con el que aparece en la placa identificativa.
3. No ponga en funcionamiento ningún aparato con un cable o enchufe dañado o después de que el aparato no funcione bien, o se haya caído o presente cualquier tipo de daños. Lleve el aparato al servicio técnico autorizado más cercano para su examen, reparación o ajuste mecánico o eléctrico.
4. En caso de que el cable de alimentación presente daños, debe sustituirlo el fabricante o un agente del servicio técnico autorizado o un técnico cualificado para evitar cualquier riesgo.
5. Para protegerse frente al riesgo de descarga eléctrica, no lo coloque en agua o en otro líquido.
6. Es necesaria una estrecha supervisión cuando se emplee cualquier aparato con o cerca de niños.
7. Desenchúfelo de la toma de corriente cuando no lo use, antes de colocar o retirar piezas, y antes de limpiarlo.
8. Evite el contacto con las piezas que se muevan.
9. El uso de estos accesorios, incluyendo recipientes de vidrio, no recomendados por el fabricante pueden provocar un riesgo de lesiones en las personas.
10. No lo use en el exterior
11. No deje que el cable cuelgue sobre el borde de la mesa o mostrador.
12. No deje que el cable entre en contacto con una superficie caliente, incluyendo el horno.
13. Mantenga las manos y los utensilios fuera del recipiente mientras bate para reducir el riesgo de lesiones graves en personas o daños en la batidora. Se puede emplear una espátula pero debe usarse únicamente cuando la batidora no esté en funcionamiento.
14. Para reducir el riesgo de lesiones, nunca coloque el conjunto de cuchillas sobre la base sin la jarra debidamente colocada.
15. No lo coloque encima o cerca de un quemador de gas o eléctrico caliente, o en un horno calentado.
16. El aparato no se puede utilizar para mezclar ingredientes secos y duros, de lo contrario, la hoja cortante puede desafilarse.
17. **Advertencia:** no utilice nunca líquidos calientes ni haga funcionar el aparato vacío.
18. Desenchufe el aparato inmediatamente después de usarlo.
19. Nunca deje que el aparato funcione sin supervisión.
20. Las cuchillas está muy afiladas. Manéjelas con cuidado.

21. Este aparato no está diseñado para su uso por parte de personas (incluidos niños) con capacidades físicas, sensoriales o mentales reducidas, o que presentan falta de experiencia y conocimientos, salvo que se les haya supervisado o se les haya formado en el uso del aparato por parte de una persona responsable de su seguridad.
22. Se debe supervisar a los niños para asegurarse que no juegan con el aparato.

¡GUARDE ESTAS INSTRUCCIONES!

CONOZCA SU BATIDORA

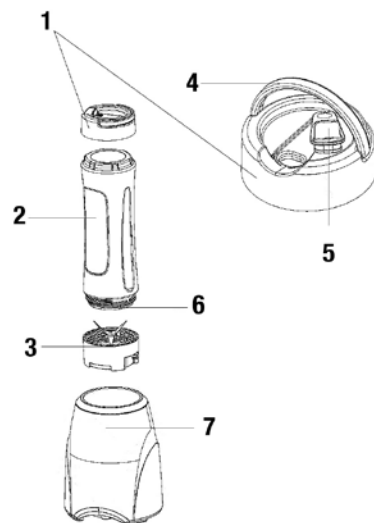

1. Tapa de la jarra
2. Jarra
3. Conjunto de cuchillas
4. Asa de la tapa
5. Tapa de la boquilla
6. Extremo de apertura
7. Unidad motora

ANTES DEL PRIMER USO

Compruebe que la unidad no presente daños y que incluya todos los accesorios. A continuación vierta un poco de agua en la jarra y bátala una o dos veces siguiendo los pasos descritos a continuación; después retire el agua y limpie bien la jarra y su tapa con agua templada.

Advertencia: la cuchilla está afilada, manipúlela con precaución.

INSTRUCCIONES DE FUNCIONAMIENTO

1. Coloque la unidad del motor sobre una superficie plana. Asegúrese de que el enchufe no esté conectado a la toma de corriente.
2. Coloque la jarra sobre una superficie plana con el extremo abierto hacia arriba. Rellene la jarra con los ingredientes que desee. Asegúrese de que los ingredientes no superen la marca de 600ml.

Nota: El aparato puede picar cubitos de hielo, puede añadir la cantidad de hielo que desee.

Nota: para un resultado óptimo, coloque en la jarra los ingredientes que desee en este orden: líquidos, ingredientes frescos, fruta helada, yogur y helado.

3. Tenga en cuenta que las frutas o vegetales pelados o sin pepitas y córtelos después en daditos; el tamaño de los daditos deberá ser de unos 15 x 15 x 15mm. El corazón de las frutas o vegetales debe comerse, como las zanahorias, fresas, piñas, limones, uvas, tomates.

Nota: nunca utilice líquidos hirviendo o ponga a funcionar el aparato vacío.

4. Monte el conjunto de cuchillas en el extremo de apertura de la jarra, haciéndolo girar en sentido de las agujas del reloj.
5. Dé la vuelta al conjunto de la jarra y las cuchillas e insértelos en la unidad del motor. Asegúrese de que la flecha de la unidad del motor coincida con el conjunto de cuchillas. Gire después el conjunto en sentido de las agujas del reloj para que quede bloqueado.
6. Conecte el enchufe a una toma de corriente y el aparato comenzará a funcionar.

Nota: No ponga a funcionar el aparato durante más de 3 minutos cada vez.

7. Cuando termine, gire el conjunto de la jarra en sentido contrario a las agujas del reloj para extraerlo y el aparato dejará de funcionar. Desconecte el enchufe de la toma de corriente.
8. Dé la vuelta al conjunto de la jarra, sujete la misma con una mano y con la otra gire el conjunto de cuchillas en sentido contrario a las agujas del reloj para extraerlo.
9. Coloque la tapa de la jarra sobre la misma. Podrá llevar la jarra todo el día con usted para mantenerse hidratado. Cuando quiera beber, sólo deberá abrir la tapa de la boquilla para servir el batido fácilmente.

Nota: cuando haya terminado de beber su batido, lave la jarra y siga utilizándola a lo largo del día con agua u otros líquidos fríos.

LIMPIEZA Y MANTENIMIENTO

La función de autolimpieza permite limpiar rápida y fácilmente el conjunto de las cuchillas y la batidora con total seguridad.

- Vierta un poco de agua jabonosa en la jarra y bátala durante unos segundos conectando el enchufe a la toma de corriente.
- Retire la jarra haciéndola girar en sentido contrario a las agujas del reloj y aclárela con agua corriente.

- Frote la superficie exterior de la unidad del motor con un paño húmedo.

Advertencia: No utilice limpiadores abrasivos. Nunca sumerja en agua la unidad del motor para limpiarla.

Todas las piezas se pueden lavar en el lavavajillas, excepto la unidad del motor. También puede lavar en agua jabonosa templada todas las piezas, salvo la unidad del motor.

- Seque todas las piezas, vuelva a montar el conjunto de cuchillas en el extremo de apertura de la jarra y colóquelo a continuación en la unidad del motor. Encaje la tapa de la jarra en el otro extremo de la misma.

Si encuentra algún problema durante el uso, no desmonte la unidad del motor usted mismo, no contiene piezas que usted pueda reparar. Contacte únicamente con una instalación de servicio técnico para que lo examine y lo repare.

DATOS TÉCNICOS:

220-240V • 50/60Hz • 300W

Eliminación cumpliendo con el medio ambiente

¡Puede ayudar a proteger el medio ambiente!

Por favor, recuerde respetar la normativa local: entregue los equipos eléctricos que no funcionen en un centro de reciclaje adecuado.

MANUALE DI ISTRUZIONI

ISTRUZIONI IMPORTANTI PER LA SICUREZZA

Le seguenti precauzioni di sicurezza di base si applicano quando si utilizzano apparecchiature elettriche:

1. Leggere tutte le istruzioni.
2. Prima dell'uso controllare che la tensione della presa a muro corrisponda a quella presente sulla targhetta delle specifiche.
3. Non utilizzare l'apparecchio se il cavo o la spina sono danneggiati o dopo problemi di funzionamento dell'apparecchio stesso, oppure se è caduto o è stato danneggiato in qualche modo.
Riconsegnare l'apparecchio al centro di assistenza più vicino affinché venga ispezionato, riparato o regolato elettricamente o dal punto di vista meccanico.
4. Se il cavo di alimentazione è danneggiato, esso deve essere sostituito dal produttore, agente di assistenza autorizzato o tecnico qualificato per evitare pericoli.
5. Per proteggersi contro il rischio di scosse elettriche, non immergere in acqua o altro liquido.
6. Supervisionare rigorosamente l'utilizzo da parte dei bambini o in prossimità di questi.
7. Scollegare la spina dalla presa a muro se l'apparecchio non è in uso, prima di montare o togliere dei pezzi o prima di pulire.
8. Evitare il contatto con le parti in movimento.
9. L'utilizzo di accessori, incluso barattoli per conserve, non raccomandati dal produttore può causare rischio di infortunio alle persone.
10. Non utilizzare all'esterno.
11. Il cavo di alimentazione non deve penzolare dal bordo del tavolo e non deve circondare.
12. Non lasciare che il cavo tocchi superfici troppo calde, incluso fornelli.
13. Durante la miscelazione allontanare le mani o eventuali utensili per ridurre il rischio di ferimenti gravi alle persone o di danni al miscelatore. Un raschietto può essere usato, ma solo quando il frullatore non è in funzione.
14. ridurre il rischio di infortunio, non porre mai le lame del dispositivo di taglio sulla base senza il barattolo correttamente fissato.
15. Estrarre la spina dalla presa subito dopo l'uso.
16. Non lasciare mai l'apparecchio incustodito.
17. Non posizionare l'apparecchio sopra o vicino fonte calda a gas, bruciatore elettrico o forno riscaldato.
18. L'apparecchio non può essere usato per frullare sostanze dure e secche, altrimenti la lama potrebbe spuntarsi.
19. **Avvertenza:** non utilizzare liquidi caldi o l'apparecchio vuoto.
20. Le lame sono affilate. Maneggiare con cautela.
21. Questo apparecchio non è destinato all'uso da parte di persone (compresi bambini) con ridotte capacità mentali, fisiche o sensoriali o prive di esperienza e conoscenze in merito,

salvo in presenza di altre persone che ne sorvegliano l'operato o ricevano istruzioni sull'uso dell'apparecchio da una persona responsabile della loro sicurezza.

22. I bambini devono essere sorvegliati onde evitare che giochino con l'apparecchio.

CONSERVARE LE ISTRUZIONI!

CONOSCERE IL PROPRIO FRULLATORE

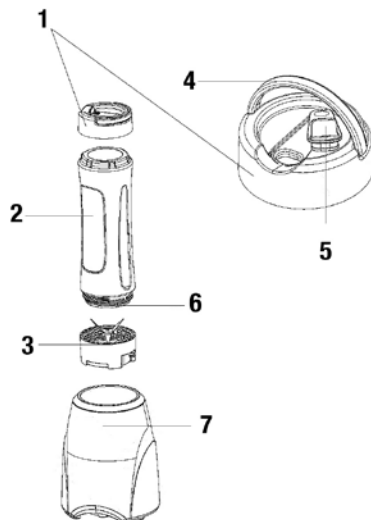

1. Coperchio contenitore
2. Contenitore
3. Gruppo lama
4. Impugnatura coperchio
5. Coperchio beccuccio
6. Estremità apertura
7. Corpo motore

PRIMA DELL'USO

Controllare che gli accessori siano completi e l'unità non sia danneggiata. Quindi versare un po' d'acqua nel contenitore e mescolare secondo i passi seguenti per una o due volte, quindi rimuovere l'acqua, pulire il contenitore e il coperchio del contenitore con acqua calda.

Attenzione: la lama è tagliente, maneggiare con cura.

ISTRUZIONI OPERATIVE

1. Porre il corpo motore su una superficie piana. Accertarsi che la presa di corrente sia scollegata.
2. Posizionare il contenitore su una superficie piana con l'estremità di apertura rivolta verso l'alto. Riempire il contenitore con i propri ingredienti preferiti. Assicurarsi che gli ingredienti non superino il segno di 600ml.

Nota: L'apparecchio può tritare cubetti di ghiaccio; è possibile aggiungere la quantità desiderata di cubetti.

Nota: per prestazioni ottimali, porre gli ingredienti desiderati nel contenitore nel seguente ordine: liquidi, ingredienti freschi, frutta congelata, yogurt e gelato.

3. Si noti che la frutta o la verdura deve essere sbucciata o rimosso il torsolo, e quindi tagliata a dadini; in generale la dimensione dei dadini di frutta o verdura è di 15x15x15mm. Il pericarpo di frutta o verdura deve essere mangiato, come carota, fragola, ananas, limone, uva, pomodoro.

Nota: non utilizzare mai liquidi in ebollizione o l'apparecchio vuoto.

4. Assemblare il gruppo lama sull'estremità aperta del contenitore ruotandolo in senso orario.
5. Mettere dritto il gruppo del contenitore e il gruppo lama, e inserirlo nel gruppo motore, assicurarsi che la freccia sul gruppo motore sia allineata al gruppo lama, quindi ruotare il gruppo in senso orario per bloccarli.
6. Collegare la spina nella presa a parete e l'apparecchio inizia a funzionare.

Nota: Non utilizzare l'apparecchio per più di 3 minuti per volta.

7. Quando l'operazione è terminata, ruotare il gruppo contenitore in senso antiorario per rimuoverlo e l'apparecchio smette di funzionare. Poi scollegare la presa di corrente.
8. Mettere dritto il gruppo del contenitore, tenere il contenitore in una mano, ruotare il gruppo lama in senso antiorario con l'altra mano per rimuoverlo.
9. Poi assemblare il coperchio del contenitore sul contenitore. Portare il contenitore con sé durante tutta la giornata per mantenersi idratati. Quando si ha bisogno di bere, basta aprire il coperchio del beccuccio e servirsi facilmente.

Nota: dopo aver consumato la propria bevanda frullata, sciacquare il contenitore e riutilizzarlo durante la giornata per acqua o altri liquidi freddi.

PULIZIA E MANUTENZIONE

La funzione Pulizia automatica può pulire il frullatore e il gruppo lama in modo facile, rapido e completamente sicuro.

- Versare un po' di acqua fredda e sapone nel contenitore e mescolare per alcuni secondi collegando la presa di corrente.
- Rimuovere il contenitore ruotandolo in senso antiorario e sciacquare sotto acqua corrente.
- Pulire la superficie esterna del gruppo motore con un panno umido.

Attenzione: Non utilizzare detergenti abrasivi. Non immergere il gruppo motore in acqua per la pulizia. Tutte le parti eccetto il gruppo motore possono essere lavate in lavastoviglie. È anche possibile lavare le parti, eccetto il gruppo motore, in acqua calda e sapone.

- Asciugare tutte le parti e rimontare il gruppo lama sull'estremità aperta del contenitore e porlo

nel gruppo motore. Bloccare il coperchio del contenitore sull'altra estremità del contenitore. Se durante l'utilizzo si verifica un problema, non smontare mai da soli il gruppo motore, all'interno non ci sono parti riparabili dall'utente. Per verifica e riparazioni, contattare esclusivamente un centro assistenza autorizzato.

SPECIFICHE

220-240V • 50/60Hz • 300W

Smaltimento a norma

Contribuiamo a proteggere l'ambiente! Ricordare di rispettare le normative locali: consegnare il dispositivo elettrico non funzionante a un centro di smaltimento appropriato.

3. تجدر الإشارة إلى أنه يجب تقشير الفواكه أو الخضروات أو نزع البذور ثم تقطيعها إلى قطع صغيرة؛ ويكون الحجم العام لقطع الفاكهة أو الخضروات هو 15×15×15 ملم، ويجب تناول بذور الفاكهة أو الخضروات، مثل الجزر والقراولة والأناناس والليمون والعنب والطماطم.

ملاحظة: لا تستخدم سواكل مغلية أو تشغيل الجهاز وهو فارغ.

4. قم بتجميع مجموعة الشفرة على نهاية فتحة الإناء من خلال تدويرها في اتجاه عقارب الساعة.
 5. اقلب مجموعة الإناء ومجموعة الشفرة، وضعهما على وحدة المحرك، وتأكد من محاذاة السهم الموجود على وحدة المحرك مع مجموعة الشفرة، ثم أدر المجموعة في اتجاه عقارب الساعة لقفليهما.
 6. وصل القابس بمقبس الحائط وسيدأ الجهاز في العمل.
- ملاحظة: لا تقم بتشغيل الجهاز لمدة تزيد عن 3 دقائق في كل مرة.
7. عند انتهاء التشغيل، أدر مجموعة الإناء في عكس اتجاه عقارب الساعة لإزالتها وسيتوقف الجهاز عن العمل. ثم افصل مقبس الطاقة.
 8. اقلب مجموعة الإناء، واحمل الإناء بيد واحدة، وأدر مجموعة الشفرة في عكس اتجاه عقارب الساعة باستخدام اليد الأخرى لإزالتها.
 9. ثم قم بتركيب غطاء الإناء فوق الإناء، خذ الإناء معك طوال الوقت وسيظل رطباً. عندما ترغب في احتساء مشروب، ما عليك سوى فتح غطاء فتحة الصب لتقديم المشروب بسهولة.

ملاحظة: بعد استهلاك المشروب المخلوط، اغسل الإناء وأعد استخدامه على مدار اليوم التالي لاحتساء الماء أو السوائل الباردة الأخرى.

التنظيف والصيانة

- يمكن تنظيف الخلاط في غسالة الأطباق بسهولة وسرعة وبأمان تام.
- صب قليلاً من الماء الدافئ بصابون في الإناء واخبطه ليضع ثوانٍ من خلال توصيل مقبس الطاقة.
 - أزل الإناء من خلال تدويره في عكس اتجاه عقارب الساعة واشطفه تحت الماء الجاري.
 - امسح السطح الخارجي لوحدة المحرك بقطعة قماش رطبة.

تحذير: لا تستخدم منظفات كاشطة، لا تنظف وحدة المحرك بغيرها في الماء مطلقاً

يمكن غسل جميع الأجزاء باستثناء وحدة المحرك في غسالة الأطباق بأمان. يمكن أيضاً غسل الأجزاء باستثناء وحدة المحرك، في ماء دافئ وصابون.

- جفف جميع الأجزاء وأعد تجميع مجموعة الشفرة بنهاية فتحة الإناء ثم ضعها على وحدة المحرك، اجذب غطاء الإناء الموجود على الجانب الآخر للإناء.
- في حالة مصادفة أي مشكلة خلال الاستخدام، لا تقم أبداً بكف وحدة المحرك بنفسك، حيث لا توجد أجزاء بداخله قابلة للصيانة بواسطة المستخدم. ما عليك سوى الاتصال بمرق الصيانة المعتمد للفحص والإصلاح.

البيانات الفنية

220-240 فولت - 60/50 هرتز - 300 وات

التخلص من الجهاز بطريقة صديقة للبيئة

يمكنك المساعدة في حماية البيئة! رجاء تذكر احترام القوانين المحلية: سلم الأجهزة الكهربائية التي لا تعمل إلى مركز مناسب للتخلص من المخلفات.

دليل التعليمات

احتياطات مهمة

تنطبق احتياطات السلامة الأساسية التالية عند استخدام الأجهزة الكهربائية:

1. اقرأ كافة التعليمات
2. قبل استخدام الجهاز: تحقق من أن جهد المصدر الكهربائي بالمنزل، متوافق مع الجهد الكهربائي المدون على لوحة تصنيف الجهاز.
3. لا يجب تشغيل أي جهاز في حالة تلف السلك أو القابس (الفيشة)، أو بعد ملاحظة سوء أداء الجهاز، أو في حالة سقوطه أو تلفه بأي شكل من الأشكال.
- أعد الجهاز إلى أقرب مركز خدمة مرخص، وذلك لأغراض الفحص والإصلاح أو القيام بالضبط الكهربائي والميكانيكي.
4. يجب استبدال السلك المستخدم للتوصيل بالمصدر الكهربائي في حالة تلفه، على أن يتم الاستبدال عن طريق جهة التصنيع، أو عن طريق وكيل الصيانة المعتمد، أو عن طريق شخص فني مؤهل، وذلك لتجنب الخطر.
5. للحماية من خطر التعرض لصدمة كهربائية لا تغمر الجهاز في الماء أو أي سواكل أخرى.
6. يجب توافر الإشراف الوثيق عند استخدام أي جهاز بالقرب من الأطفال.
7. أفضل الجهاز من منفذ التيار الكهربائي في حالة عدم استخدامه، وقبل تركيب أو إزالة أي جزء وقبل التنظيف.
8. تجنب ملامسة الأجزاء المتحركة.
9. استخدام الملحقات بما في ذلك العبوات المعدنية، غير الموصى بها من قبل المصنع قد يتسبب في خطر الإصابة الشخصية.
10. لا تستخدم المنتج في الخارج.
11. لا تدع السلك يعلق في حواف الطاولة أو المنضدة.
12. لا تدع السلك يلامس الأسطح الساخنة بما في ذلك الموقد.
13. ابق الأيدي والأوعية خارج الحاوية أثناء الخلط لتقليل خطر الإصابات البالغة للأشخاص أو تلف الخلاط. يمكن استخدام مقشقة ولكن يجب استخدامها فقط في حالة عدم تشغيل الخلاط.
14. لتقليل خطر الإصابة لا تضع شفرات التقطيع على القاعدة دون تركيب وعاء الخلط بشكل صحيح.
15. شغل الخلاط مع وضع الغطاء دائماً.
16. افصل الجهاز على الفور بعد الاستخدام.
17. لا تسمح بتشغيل الجهاز دون إشراف.
18. لا تضعه على أو بالقرب من موقد غاز أو كهربائي ساخن، أو في فرن ساخن.
19. لا يمكن استخدام الجهاز لخلط المواد الصلبة والجافة، وإلا قد تتكسر الشفرة.
20. تحذير: لا تستخدم أبداً السواكل الساخنة أو تقم بتشغيل الجهاز وهو فارغ.
21. الشفرات حادة. تعامل معها بحذر.
22. هذا الجهاز غير مخصص للاستخدام من قبل الأشخاص (بما في ذلك الأطفال) الذين يعانون في عجز في القدرات البدنية، الحسية أو الذهنية أو نقص في الخبرة والمعرفة، إلا إذا تم توفير الإشراف الوثيق لهم أو التعليمات المتعلقة باستخدام الجهاز من قبل الشخص المسؤول عن سلامتهم.
23. يجب الإشراف على الأطفال لضمان عدم عبثهم بالجهاز.

احتفظ بهذه التعليمات!

تعرف على الخلاط

1. غطاء الإناء
2. إناء
3. مجموعة الشفرة
4. مقبض الغطاء
5. غطاء فتحة الصب
6. نهاية الفتحة
7. وحدة المحرك

قبل الاستخدام للمرة الأولى

تحقق من أن الملحقات كاملة وأن الجهاز غير تالف. ثم صب القليل من الماء في الإناء واخبط وفقاً للخطوات الموضحة أدناه مرة أو مرتين، ثم اسكبه، ونظف الإناء وغطاء الإناء جيداً باستخدام ماء دافئ.

تحذير: الشفرة حادة، فتعامل معها بحذر.

تعليمات التشغيل

1. ضع وحدة المحرك على سطح مستو. وتأكد من أن مأخذ التيار الكهربائي مفصول.
 2. ضع الإناء على سطح مستو بحيث تكون نهاية الفتحة متجهة لأعلى. وأملأ الإناء بالمكونات المفضلة لديك. وتأكد من عدم وضع مكونات تتجاوز علامة 600 مل.
- ملاحظة: يمكن للجهاز خلط مكعبات الثلج، ويمكنك إضافة كمية مناسبة من مكعبات الثلج حسب رغبتك.

ملاحظات: للحصول على أداء مثالي، ضع المكونات المطلوبة في الإناء وفقاً للترتيب التالي: السواكل، والمكونات الطازجة، والفاكهة المجمدة، والزبادي، والأيس كريم.